



MEMÒRIA ARQUEOLÒGICA DE LA INTERVENCIÓ 003/13
BASÍLICA DELS SANTS MÀRTIRS JUST I PASTOR (COBERTA)
(PLAÇA DE SANT JUST, 6, CIUTAT VELLA, BARCELONA)

IRENE GIBRAT PINEDA
Juny 2015

Índex de continguts

FITXA TÈCNICA.....	3
INTRODUCCIÓ.....	6
ANTECEDENTS.....	7
DESENVOLUPAMENT DELS TREBALLS.....	9
CONCLUSIONS.....	23
BIBLIOGRAFIA.....	27
ANNEX UNITATS ESTRATIGRÀFIQUES.....	
ANNEX FOTOGRAFIA.....	
ANNEX INVENTARI DELS MATERIALS ARQUEOLÒGICS.....	
ANNEX LÀMINES.....	
ANNEX PLANIMETRIA.....	

FITXA TÈCNICA

Ubicació

Plaça de Sant Just, 6

Coordenades

E 431294,0 N 4581582,7 UTM

Districte

Ciutat Vella

Municipi

Barcelona

Comarca

Barcelonès

Referència cadastral

1317602DF3811E

Fitxa cadastral

0112280/002

Nom singular

Basílica dels Sants Màrtirs Just i Pastor.
Coberta i Campanar

Dates

4 al 6 de febrer 2013

Tipus

Preventiva

Codi

003/13

Motiu

Sondejos informatius

Promotor/Propietari

Basílica dels Sants Just i Pastor-Urcotex i S.L.U./ Basílica dels Sants Just i Pastor

Direcció tècnica

Irene Gibrat

Equip

Urcotex i S.L.U.

Aixecament de planimetria, dibuix i digitalització

Ignasi Camps

Fotografia

Irene Gibrat

Tractament dels materials

Irene Gibrat

Tipus de protecció

Pla Especial de Protecció del Patrimoni Arquitectònic i Catàleg del districte (sector Gotic): Núm. Element 54 Nivell A/7a(p).

Catàleg del Patrimoni Històricoartístic de la ciutat de Barcelona, fitxa número 750

DOGC, núm. 5900, 15.6.2011. Incoació d'expedient de BIC

Cronologia

s. XV- XVI

MEMÒRIA DE LA INTERVENCIÓ 003/13 – IRENE GIBRAT
COBERTA DE LA BASÍLICA DELS SANTS MÀRTIRS JUST I PASTOR (BARCELONA)

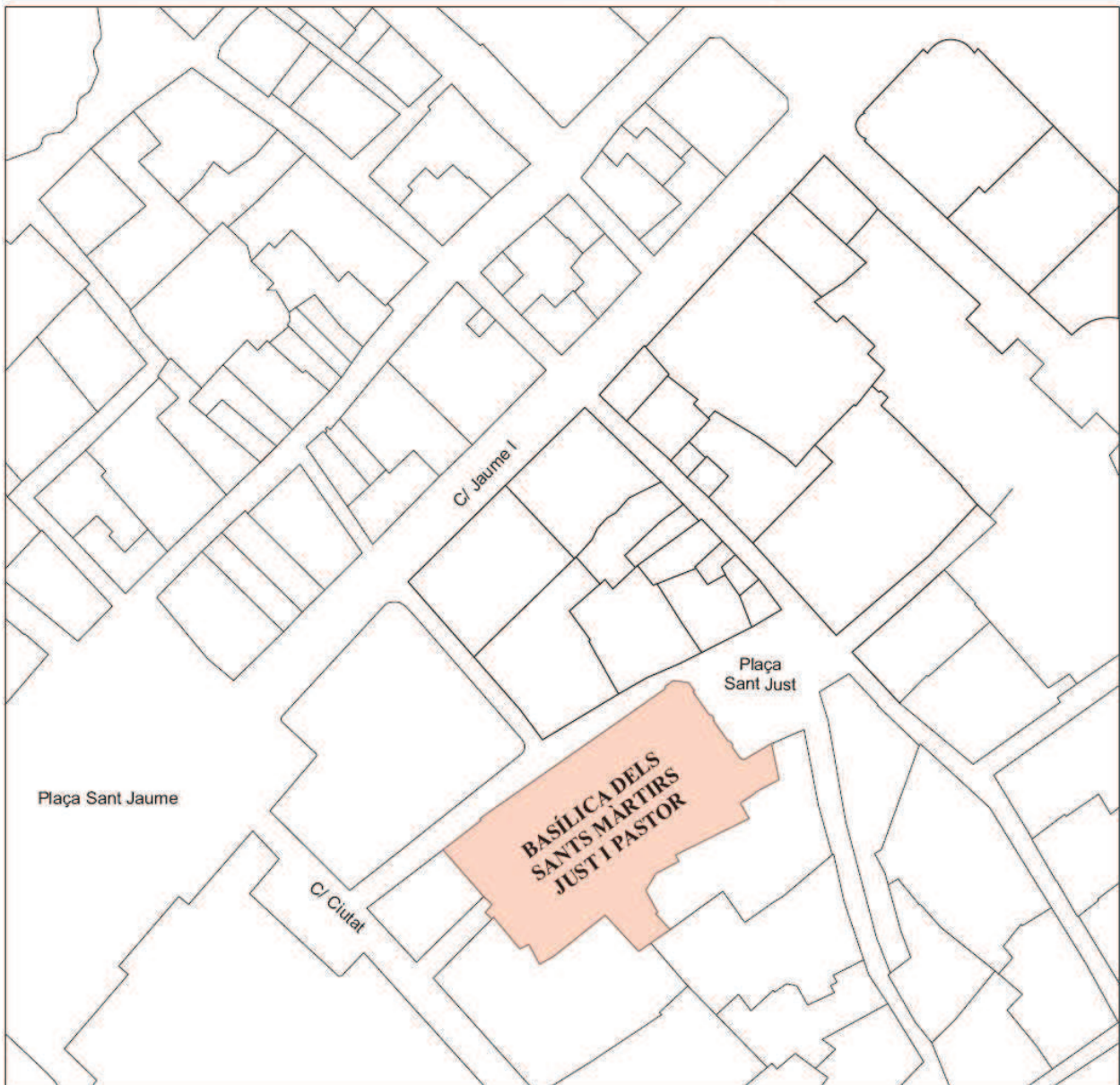

BASÍLICA DELS SANTS MÀRTIRS JUST I PASTOR.
(Barcelona, Barcelonès)
CODI 003/13.
PLANTA DE SITUACIÓ

Febrer 2013

Escala 1:2000

INTRODUCCIÓ

Els resultats que es presenten en aquesta memòria corresponen a la intervenció a la coberta de la basílica dels Sants Màrtirs Just i Pastor (Plaça Sant Just, 6; Ciutat Vella, Barcelona) va tenir lloc de dia 4 al 6 del mes de febrer del 2013.

L'actuació s'emmarca en el projecte de restauració general de l'exterior de l'edifici a mans de l'empresa Urcotex I.S.L. sota el projecte dirigit per l'arquitecte Joan Figuerola Mestre.

Segons la primera etapa del pla director es van iniciar els treballs de restauració del campanar de la basílica i aquesta incloïa també la intervenció a la coberta per tal d'aclarir-ne el sistema de construcció i cobertura de la volta, reunint així la informació necessària per tal d'assessorar el futur projecte d'intervenció arquitectònica en aquesta zona de la basílica.

Els treballs que es varen desenvolupar foren la realització de 5 sondeigs a la coberta general de la nau i un sisè al campanar. Les mides dels sondeigs variaran segons la zona on es trobéssin, la facilitat de treball i els resultats obtinguts, adaptant-nos sempre per tal d'extreure la màxima informació possible tot i el poc temps determinat per a realitzar els sondeigs.

La direcció, documentació gràfica, neteja i siglat del material, realització de l'inventari i redacció de la present memòria ha anat a càrrec d'Irene Gibrat. L'aixecament de la planimetria ha estat realitzat per Ignasi Camps. L'equip de treball es completà amb dos operaris a camp de l'empresa Urcotex I.S.L.

Els materials recuperats han estat dipositats i tractats a les instal·lacions del Museu d'Història de Barcelona a la Zona Franca.

ANTECEDENTS

La Basílica dels Sants Màrtirs Just i Pastor està situada en un petit promontori molt proper al forum de la ciutat romana.

Les darreres intervencions preventives promogudes per la Basílica de Sant Just juntament amb el Museu d'Història de la Ciutat i l'Ajuntament de Barcelona han permès actuar al subsòl de la nau principal, a la capella del Santíssim, la capella de Sant Fèlix, la capella de Sant Pacià i a la Sacristia.

Aquestes intervencions han permès documentar les restes de diversos murs datats en època altimperial així com també les restes d'un edifici i d'una pila baptismal del segle VI.¹

L'edifici actual comença a construir-se a mitjans del segle XIV, tot i que el primer document que ens en parla és de principis del segle IX, a la crònica de Sant Pere de les Puel·les on s'indica que es reconstrueix l'església de nou. Es plantegen diverses hipòtesis de possibles temples o capelles romàniques però les dades arqueològiques recollides fins al moment no permeten assegurar-ne cap.²

Des de l'inici de la construcció de l'edifici gòtic fins als nostres dies ha anat rebent diferents actuacions. A la segona meitat del segle XV es finalitzen els peus i es comença la façana. Sabem que el 1522 Tomàs Barsans, mestre de cases, acabarà el projecte interior – les claus de volta – els pilars lobulats i les bases on es recolxen els nervis de l'arc principal.³ Del 1559 al 1572 es finalitzarà el campanar semioctogonal. Entre 1700 i 1701 es construirà la capella del Santíssim; i finalment a finals del segle XIX Josep Oriol Mestres s'encarregarà de la restauració de la façana.⁴ Es faran diverses restauracions al seu interior fins a l'actualitat en què s'està duent a terme un nou projecte de restauració de l'edifici.

A la ciutat de Barcelona són varies les voltes d'edificis gòtics on s'ha intervingut des d'antic com també amb excavacions sistemàtiques modernes. Alguns dels exemples més coneguts són: Santa Maria del Mar (any 1934), Hospital de la Santa Creu (1949), catedral de Barcelona (anys 1968-1972), el monestir de Pedralbes (anys 1975-1977) Pati Manning de la Casa de la Caritat, de l'any 1985 (*CAIXAL, FIERRO, LÓPEZ MULLOR* 1991); la Pia Almoina, de l'any 1991 (*BELTRÁN*

¹HUERTAS, J. (2012); *BELTRAN DE HEREDIA, J. ; GIBRAT, I. (inèdit)*

²VERRIE, FP. (1944) *BORAU, C. (2003)*

³<http://prezi.com/wn8cmxtlf3u4/sants-just-i-pastor/>

⁴HUERTAS, J. (2011, 2012)

DE HEREDIA 1997); la Biblioteca de Catalunya, antic Hospital de la Santa Creu, de l'any 1992 (*MIRÓ I ALAIX* 2000); i el convent de Sant Agustí, dels anys 1993-94 (*PAGÈS*, inèdit).⁵

La utilització de ceràmica per tal de completar l'espai entre la volta de pedra i la coberta i així reduir el pes que ha de suportar la volta és una tècnica d'origen romà, ben documentada en època medieval.

Així doncs la intervenció a la coberta podrà servir per tal d'aportar més dades a la cronologia de construcció de l'edifici gòtic de la Basílica dels Sants Màrtirs Just i Pastor.

⁵ *BELTRAN DE HEREDIA, J* (2006)

DESENVOLUPAMENT DELS TREBALLS

S'han realitzat un total de sis cales. Cinc d'elles a la coberta general de la nau i una sisena al campanar amb l'objectiu de conèixer el sistema de construcció i cobertura de la volta per tal de reunir la informació necessària per tal d'assessorar el futur projecte d'intervenció arquitectònica en aquesta zona de la basílica.

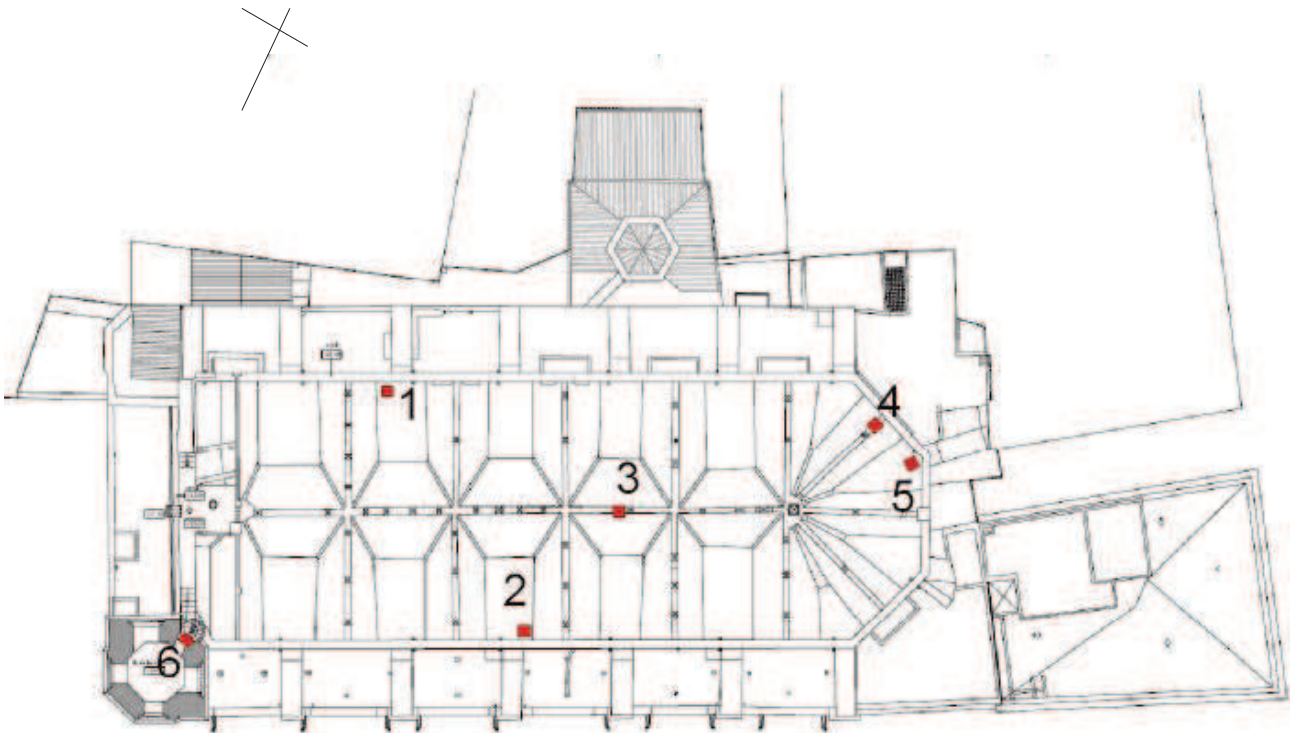
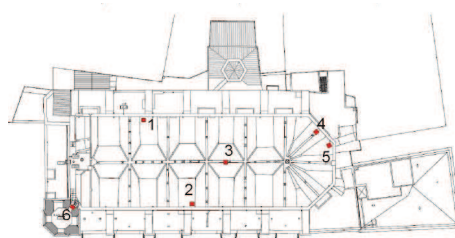

Fig.1 Croquis de la situació i numeració de les cales
(planta de Joan Figuerola, arquitecte).



SONDEIG 1

S'obrí una cala amb unes mides de 90x90cm. Sota la primera coberta (UE 100) formada per rajoles rectangulars de 14'5x29'5x2cm col·locades a la mescla i una capeta de morter, aparegué una segona capa de rajoles (UE 101), aquestes de 16x31x3cm amb una disposició a trencajunt (*Fig. 2*). Aquest esquema de doble solera es repetirà a totes les cales efectuades a la coberta de la basílica.



Fig.2 Podem observar la segona coberta de rajoles al trencajunt (UE 101)

Un cop aixecades aquestes rajoles trobarem una capa d'uns 16cm de morter de calç i pedra matxacada de granulositat visible de color blanc (UE 102). Aquesta capa cobria una segona capa (UE 103) de morter regularitzada amb pedres mitjanes i petites col·locades de forma plana (*Fig. 3*)



Fig.3 Capa de morter de calç regularitzada amb pedres mitjanes-petites (UE 103)

Després de rebaixar uns 10cm aquest morter molt massís, aparegueren restes de materials ceràmics sobretot a la banda nord del sondeig(UE 104), que continuaven més enllà dels límits del sondeig (*Fig. 4*).

Es documentà fotogràficament i s'aturaren els treballs en aquesta cala.



Fig.4 Observem a l'esquerra de la imatge els recipients i a la resta el massís de morter i pedres.

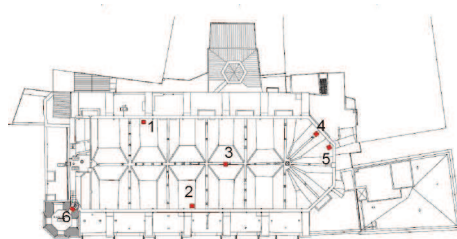

SONDEIG 2

Amb unes mides de 76x76cm seguia el mateix patró que l'anterior. Trobàrem la solera de dues capes superposades: un enrajolat a la mescal i sota un altre en trencajunt (UE 200 i 201). Sota la capa de morter més fi (UE 202) aparegué una nova capa més massissa (UE 203) i entre uns 20cm i 40cm de profunditat (depen de la zona) aparegueren grans contenidors ceràmics sencers i buits per dins, com també d'altres peces fragmentades, juntament amb pedres i totxanes, tot lligat amb morter identificat com a UE 204 (*Fig. 5*).



Fig.5 Imatge dels recipients disposats de manera que encaixin entre ells.

Es recuperaren un total de dues alfàbies pràcticament senceres, una cantarella i una gerra, entre fragments d'altres peces sobretot alfàbies però fragmentades, a causa del procés d'extracció del morter.

S'observà el fet que col·locaven pedres o bé fragments ceràmics a les boques de les peces per tal de mantenir-les al buit durant el procés de l'abocament del morter. Així també s'evidencia una voluntat d'encaixar unes peces amb les altres per tal d'ocupar el màxim d'espai possible. Per això a voltes trobem trencaments de boques o nanses expressament per facilitar-ne l'encaix (*Fig. 6 i 7*).



Fig.6 Detall d'alfàbia i cantarella



Fig.7 Detall de fons d'alfàbia i vora de gerra durant el procés d'extracció

Per sota dels contenidors extrets observàrem una capa de morter i de pedres mitjanes – grans que funcionava com a punt de recolzament dels materials extrets fins ara (UE 205). Com a comprovació es rebaixà uns centímetres aquesta capa i s'observà que a sota apareixia una nova capa amb més material ceràmic d'iguals característiques que la UE 204 (*Fig. 8*).

Durant l'extracció dels materials, amb la intenció de recuperar la màxima informació possible, ocasionà que se sobrepassessin els límits del sondeig resseguint els perfils de les peces per així extreure-les el més senceres possible.

S'aturaren els treballs de la cala a una profunditat d'1m aproximadament.



Fig.8 Detall de la paret est del sondeig on observem l'encaix entre alfàbies i al fons una peça trencada que evidencia la potència del reompliment de la volta.

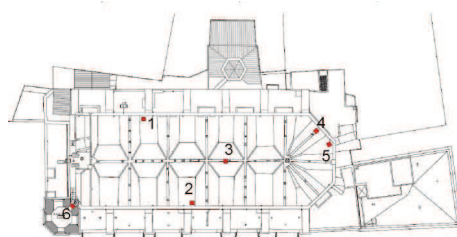

SONDEIG 3

Situada a la carena transversal de la nau tenia unes mides de 85x45cm. Per tal de facilitar els treballs la cala incloïa la zona superior plana i part de la vessant nord de la coberta en aquest punt.

Aixecàrem la doble solera de rajoles (a la mescla i al trencajunt, UE 300 i 301). Sota seguia una capa de morter d'uns 20cm de gruix (UE 302) que contenia el final d'una peça circular de ceràmica (UE 304) de 8cm de diàmetre que funcionava com a culminació d'un canal circular efectuat a l'estructura (arribava fins a l'interior de la basílica), però aquest canal restava anul·lat ja que la boca de l'orifici es trobava tapada per la UE 302.

Aquest tub ceràmic seguia baixant fins a la següent capa de morter de calç amb pedres petites i mitjanes regularitzada d'uns 15cm de gruix (UE 303)(Fig. 9).



Fig. 9. Observem la UE 303 i el tub ceràmic com es troba recobert per aquesta.

Sota d'aquesta aparegué una altra capa de morter (UE 305) que era on es recolzava 304. Aquesta nova capa definia una superfície clarament de forma convexa, allisada i massissa.

Es decidí rebaixar la UE 305 només en la meitat de l'extensió del sondeig a mode de comprovació. Sota d'aquesta documentàrem una darrera capa de morter (UE 306) formada per grans blocs de pedra i morter de calç (*Fig. 10*).



Fig.10 Vista del morter (UE 305) en forma convexa i l'orifici cobert amb roba de sac per evitar percolacions a l'interior de la nau i a la part superior la UE 306 formada per grans blocs de pedra.

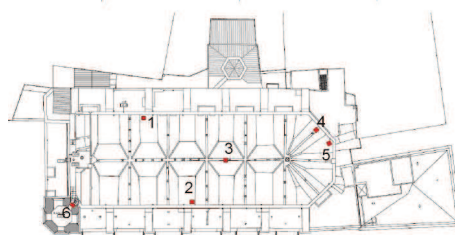

SONDEIG 4

Situat a la banda de la capçalera de la nau, a la carena de les estries de la banda esquerra tenia unes mides de 57x57cm.

Un cop aixecada la doble solera de rajoles (UE 400 i 401), aparegué una capa de morter de calç (UE 402) barrejat amb pedra. Un cop extreta i sota un conjunt de totxanes quedà al descobert un retall (UE 404) que es trobava buit al seu interior. El retall de planta circular tenia una boca de 22cm de diàmetre i un fons d'uns 12cm de diàmetre. La seva profunditat era d'uns 50cm. El perfil de les parets era homogeni: pedra petita – mitjana lligades amb morter (UE 403).

Al fons del forat aparegué una superfície allisada (UE 405) interpretada com a pedra (*Fig. 11*)

El fet que el forat es trobi buit però amb unes parets tant irregulars, ens fa pensar que ens trobem davant d'un cas ben diferent del documentat al sondeig anterior. Sembla un retall efectuat en posterioritat a la construcció de la volta, però abans de la col·locació de la coberta actual.



Fig.11 Boca del forat aparegut al sondeig 4.

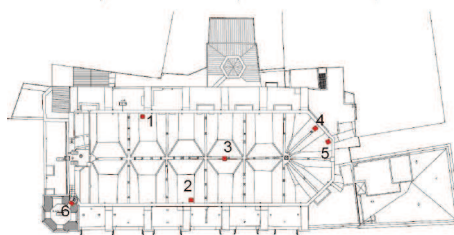

SONDEIG 5

Situat també a la zona de l'absis, però a la part baixa de la coberta, aquest sondeig tenia unes mides de 60x60cm.

Sota la doble solera de rajoles (UE 500, 501) aparegueren dues capes de rajoles més (UE 502) amb les seves respectives capetes de morter barrejades amb fragments ceràmics, fent un total de 27cm de gruix.

Es rebaixà la meitat de la cala i s'observà que en aquest punt de nou apareixien restes de contenidors ceràmics i rajoles (UE 503), configurant així un reompliment de l'espai de la volta semblant al ja documentat fins al moment (*Fig. 13*).



Fig.13 Observem la meitat de la cala amb les restes que ja afloren de material ceràmic i totxana.

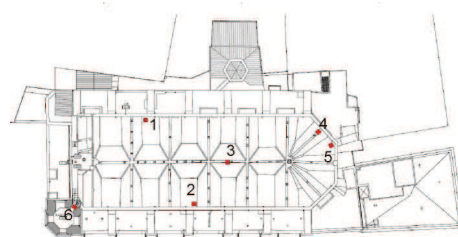

SONDEIG 6

Aquest sondeig es situa al paviment de la coberta del campanar i tenia unes mides de 63x51cm.

En aquest cas només es documentà una capa de rajoles disposades al trencajunt (UE 600). Sota d'elles aparegué una capa de morter (UE 601) que un cop repicada aquesta capa en la meitat de la superfície del sondeig; deixà aflorar una nova capa de morter (UE 602) ja més massissa que comptava amb pedres mitjanes-grans (*Fig. 14*).



Fig.14 La meitat esquerra de la imatge mostra la UE 602 formada per morter i blocs de pedra, i a la dreta hi podem veure la capa de morter UE 601 que conserva encara improntes de les rajoles (UE 600).

CONCLUSIONS

La realització dels sis sondeigs a la coberta de la Basílica i del campanar han pogut aportar noves dades pel coneixement de l'edifici gòtic.

La coberta de la nau central queda dividida transversalment en dos a través d'un nervi central. Alhora aquest ve creuat perpendicularment per cinc nervis més. Així es defineixen a banda i banda cinc espais rectangulars a un nivell més baix que els nervis que defineixen una pendent cap a les parets exteriors de l'edifici. Aquests nervis (tan el central com els perpendiculars, compten amb vessants a banda i banda

La zona de l'absis també es cobreix amb dos nervis que surten del nervi central tancant l'espai seguint la forma de la planta poligonal de tres costats (*veure Fig.1*).

Els diferents sondeigs repartits estratègicament en diferents parts de la coberta, tant als nervis com al fons dels espais rectangulars, han permès documentar el mateix sistema de coberta defintit per Miquel Fullana⁶ com a “solera catalana” composta per una doble solera: una primera capa de rajoles disposades al trencajunt, és a dir paral·leles entre elles pel seu costat més llarg però fent coincidir la juntura pel seu costat curt al centre de la peça de la columna del costat. Al damunt s'hi col·loca una altra capa disposada a la mescla, fent ziga-zaga canviant d'orientació les rajoles (*Fig 15*).

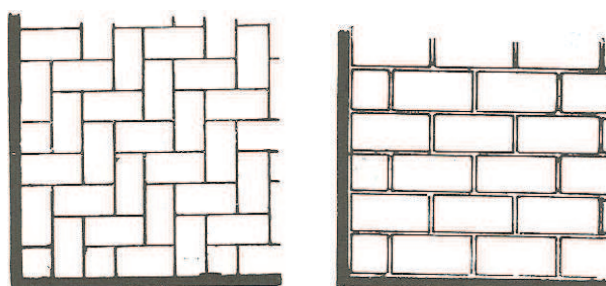

Fig.15 Sistemes d'enrajolat a la mescla i al trencajunt segons Fullana (2005).

Trobarem aquest sistema, anomenat també a la catalana, en tots els sondeigs excepte al número 6 dalt del campanar que només compta amb una capa de rajoles al trencajunt.

⁶ Fullana, M. (2005)

A falta d'un estudi detallat de tota la coberta de la basílica i basant-nos en els estudis efectuats en altres temples contemporanis de Barcelona⁷, cal apuntar la idea que segurament aquesta no seria la seva coberta original del segle XV; sinó que correspondria a les remodelacions que patí la basílica al llarg dels segles XVIII i XIX.

En la resta de sondejos trobarem aquest mateix patró de dues capes de rajoles, i després diferents variacions amb més o menys capes de morter de diferents característiques, com hem descrit en l'apartat desenvolupament dels treballs.

Ens centrarem amb el Sondeig 2, que fou el que permeté la recuperació d'un major nombre de material ceràmic i per tant la profunditat del sondeig és superior a la resta.

El sondeig 2 es troba situat just al punt on s'uneixen les capelles tres i quatre de la banda dreta de la basílica. És per tant el punt on el recobriment de la volta pren més profunditat, i per això hi trobem una major concentració de material (Fig. 16).

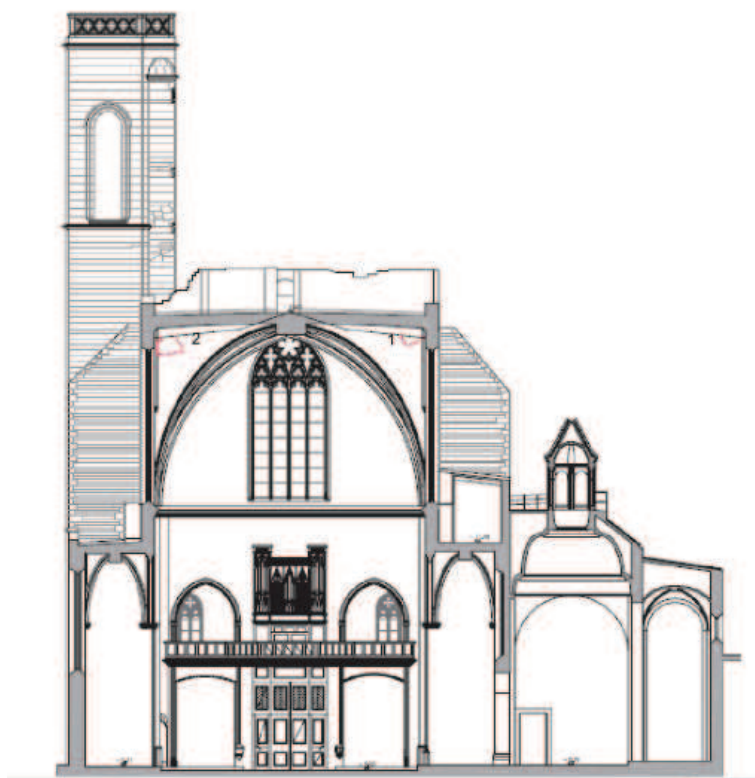

Fig. 16 Secció perpendicular de la nau on podem observar el perfil de les cales 1 i 2, la pendent de la coberta, i l'espai de la volta a cobrir (base planimètrica: Joan Figuerola, planimetria Ignasi Camps).

⁷GIRALDEZ, J. VENDRELL, M. (Coord.) (2009)

La utilització de ceràmica per tal de completar l'espai entre la volta de pedra i la coberta i així reduir el pes que ha de suportar la volta és una tècnica d'origen romà, ben documentada en època medieval i que s'utilitza fins a època moderna. Com hem comentat als antecedents, en tenim molts exemples a la ciutat de Barcelona.

La tècnica consisteix a reblir les carcanyols de les voltes amb contenidors ceràmics sencers de grans dimensions i altres mides; normalment peces defectuoses comprades expressament als terrissers per aquest ús, o bé peces que havien caigut en desús.⁸

S'usaven tot tipus de contenidors ceràmics com gerres, cantarelles o servidores. La peça estrella però és l'alfàbia: una gerra de transport (sorbetot marítim) de grans dimensions, usada per contenir productes com l'oli o la mel.

Es col·locaven les peces de tal manera que quedessin encaixades i així ocupar el màxim d'espai possible. Com hem pogut comprovar al sondeig 2, es podien arribar a trencar nanses o brocs per tal de permetre un millor encaix entre les peces.

Un altre detall observat aquí és el fet de col·locar fragments d'altres peces a mode de tap per tal d'evitar la percolació a l'interior de la peça del morter en el moment del cobriment final.

La majoria d'alfàbies recuperades són del tipus Barcelona V a excepció d'un exemplar de Barcelona IV (característica per les seves nanses i sense estries al cos), que tenia la particularitat de comptar amb la marca d'un segell de terrisser.(Fig.17)

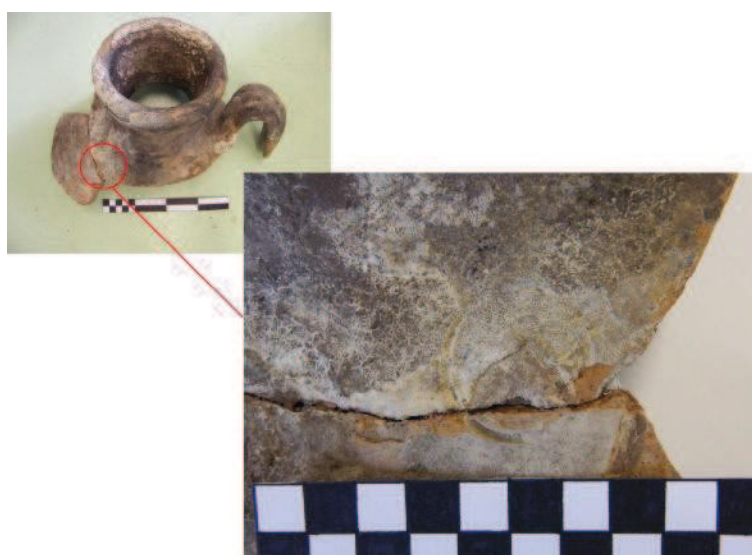

Fig.17 Detall de l'alfàbia Barcelona IV (003/13-204- 6) i el seu segell.

⁸BELTRAN DE HEREDIA, J. (2006)

L'ús dels segells, exigit reiteradament per les ordenances del Consell de Cent de la ciutat, implicava per una banda poder reconèixer l'artesà productor i alhora exercir un control sobre la qualitat de les peces i facilitar la identificació en cas d'una possible reclamació.⁹

Un altre detall interessant que presenten les alfàbies recuperades, en aquest cas les del tipus Barcelona V, és la presència de marques pintades al cos de la peça. Moltes de les gerres de transport documentades en diversos jaciments conserven aquest tipus de marques i responen a senyals mercantils que s'han pogut vincular amb les marques de mercaders. Poden ser des de lletres inicials fins a símbols diversos¹⁰. En el cas que ens ocupa no s'ha identificat cap símbol ni lletra concrets però sí les restes de pintura. (*Fig. 18*)



Fig. 18. Restes de pintura vermella i negra al cos de l'alfàbia 003/13204-3

En les excavacions realitzades a la zona de la capçalera, associat a les fonamentamentacions gòtiques, s'ha recuperat ceràmica de ple segle XV.¹¹

El fet que en aquesta cronologia s'estiguin colmatant els fonaments de la capçalera ens fa pensar que el moment de finalització de la coberta l'haurèm de fer arribar fins a una cronologia de finals del segle XV principis del segle XVI.

Els materials recollits en el sondeig així ens ho indiquen igualment.

⁹ VILA, JM. (2005), BELTRAN DE HEREDIA, J. (2012)

¹⁰ BELTRAN DE HEREDIA, J. (2012)

¹¹ BELTRAN DE HEREDIA, J. ; GIBRAT, I. (2013) memòria inèdita

BIBLIOGRAFIA

BELTRAN DE HEREDIA, Julia (2006a) “La ceràmica de les voltes del convent de Sant Agustí de Barcelona. Noves formes per la tipologia de la ceràmica comuna baix medieval de Barcelona”. *Arqueologia Medieval*, Núm 2, p. 46-67

BELTRAN DE HEREDIA, Julia (2012) “ Les gerres de transport marítim: producció i comerç a Barcelona”. *Quaderns d'Arqueologia i Història de la ciutat de Barcelona*, Núm 8, p. 80-109

BELTRAN DE HEREDIA, Julia; GIBRAT, Irene (2013) Memòria de la intervenció arqueològica a la Basílica dels Sants Màrtirs Just i Pastor, Barcelona. *Inèdita*.

BORAU, Cristina (2003) Els promotors de capelles i retaules a la Barcelona del segle XIV. Fundació Noguera, Barcelona

FULLANA, M. (2005) *Diccionari de l'art i oficis de la construcció*, Moll, Palma de Mallorca

GIRÁLDEZ, Pilar; VENDRELL, Màrius (Coord.) (2009) *El gòtic meridional català: cases, esglésies i palaus*, Clavell Cultura, Premià de Mar

HUERTAS, Josefa (2012) Memòria de la intervenció a la Basílica dels Sants Màrtirs Just i Pastor (Capella del Santíssim), Barcelona

HUERTAS, Josefa (2012) Memòria de la intervenció a la Basílica dels Sants Màrtirs Just i Pastor (Deambulatori), Barcelona

VERRIE, FP (1944) *La iglesia de los Santos Justo y Pastor*, Ediciones Aymá, Barcelona

VILA, Josep M. (2005) “Política municipal sobre la producció de ceràmica i l'organització corporativa dels terrissers a Barcelona, segles XIV-XVI”. *Arqueologia Medieval*, Núm 1, p. 104-126

ANNEX UNITATS ESTRATIGRÀFIQUES

003/13 – COBERTA DE LA BASÍLICA DELS SANTS JUST I PASTOR
INVENTARIS DE Ues

UE	SON DEIG	TIPUS	DESCRIPCIÓ
100	1	P	Rajoles de la coberta col·locades a la mescla lligades amb capa de morter
101	1	P	Sota 100, segona capa de rajoles aliniades
102	1	P	Sota 101, capa massissa de morter de calç
103	1	P	Sota 102, segona capa de morter amb pedres petites-mitjanes col·locades planes
104	1	P	Cobert per 103, rebliment de morter amb vaixella i contenidors ceràmics
200	2	P	Rajoles de la coberta a la mescla lligades amb capa de morter
201	2	P	Sota 200, segona capa de rajoles aliniades
202	2	P	Capa de morter de calç d'entre 5-11cm de gruix, sota 201
203	2	P	Segona capa de morter massís regularitzada, sota 202
204	2	P	Nivell format per grans recipients ceràmics, fragments, runa, pedres mitjanes/grans, lligat amb morter
205	2	P	Capa compacta de morter i pedra on recolza 204
300	3	P	Rajoles de la coberta lligades amb capa de morter
301	3	P	Segon enrajolat per sota de 300
302	3	P	Capa de morter sota 301, conté i anul·la a 304
303	3	P	Capa de morter sota 302 regularitzada i plana amb pedres petites, mitjanes i grans, que conté 304
304	3	P	Tub ceràmic envoltat per 302 i 303 que culmina el forat circular i buit fet a 303 i 305 i 306 per a la respiració de la nau
305	3	P	Capa de morter sota 303 llisa i amb pendent convexa, s'hi recolza 304
306	3	P	Grans blocs de pedra i morter molt fi de color molt blanc
400	4	P	Rajoles de la coberta lligades amb capa de morter
401	4	P	Segona capa de rajoles sota 400
402	4	P	Capa de morter sota 401
403	4	P	Nivell format per morter i pedres massís, tallat per 404
404	4	N	Retall de planta circular de 50cm de profunditat realitzat a 403
405	4	P	Fons del retall, pedra llisa
500	5	P	Rajoles de la coberta col·locades a la mescla lligades amb capa de morter
501	5	P	Segona capa de rajoles sota 500
502	5	P	Capa de morter blanc amb granulat de pedra trinxada coberta per 501
503	5	P	Sota 502, nivell de morter massís amb peces de ceràmica
600	6	P	Rajoles de la coberta disposades en paral·lel
601	6	P	Capa de morter sota 600
602	6	P	Capa massissa de morter amb pedres mitjanes

CODI: 003/13 COBERTA DE LA BASÍLICA DELS SANTOS JUST I PASTOR		Sondeig: 1	UE 100
Definició: estructura			
Comp. geo:		Comp. org:	Comp. art: material constructiu, morter
Textura: compacta		Color: marró	
Interpretació: paviment, coberta de la basílica			
Datació-material director:			
Seqüència Física:		Igual a	200, 300, 400, 500
Cobreix	101	Cobert per	
Farceix		Farcit per	
Talla		Tallat per	
Recolza		Se li recolza	
Lliura		Se li lliura	
Observacions: Rajoles de 29'5x14'5x2cm col·locades a la mescla en una cala de 90x90cm, lligades per una capa de morter d'uns 2cm de gruix.			

CODI: 003/13 COBERTA DE LA BASÍLICA DELS SANTOS JUST I PASTOR		Sondeig: 1	UE 101
Definició: estructura			
Comp. geo:		Comp. org:	Comp. art: material constructiu, morter
Textura: compacta		Color: marró	
Interpretació: paviment, segona coberta de la basílica			
Datació-material director:			
Seqüència Física:		Igual a	201, 301, 401, 501
Cobreix	102	Cobert per	100
Farceix		Farcit per	
Talla		Tallat per	
Recolza		Se li recolza	
Lliura		Se li lliura	
Observacions: Rajoles de 31x16x3cm, disposades al trencajunt. Lligades amb un morter blanquinós-rosat amb pedra petita.			

CODI: 003/13 COBERTA DE LA BASÍLICA DELS SANTOS JUST I PASTOR		Sondeig:1	UE 102
Definició: estructura			
Comp. geo:		Comp. org:	Comp. art: morter, material constructiu
Textura: compacta		Color: blanc	
Interpretació: preparació de paviment de la coberta			
Datació-material director:			
Seqüència Física:		Igual a	202, 302, 402, 502
Cobreix	103	Cobert per	101
Farceix		Farcit per	
Talla		Tallat per	
Recolza		Se li recolza	
Lliura		Se li lliura	
Observacions: Mortor de calç amb sorra, pedra trinxada i alguna pedra petita (menys de 10cm). Molt compacte, amb alguna resta de material constructiu.			

CODI: 003/13 COBERTA DE LA BASÍLICA DELS SANTOS JUST I PASTOR		Sondeig:1	UE 103
Definició: estructura			
Comp. geo:		Comp. org:	Comp. art: material constructiu, morter, pedres
Textura: compacta		Color: blanc	
Interpretació: farciment de morter, construcció de la coberta			
Datació-material director:			
Seqüència Física:		Igual a	
Cobreix	104	Cobert per	102
Farceix		Farcit per	
Talla		Tallat per	
Recolza		Se li recolza	
Lliura		Se li lliura	
Observacions: Farciment de morter de calç molt semblant a 102 però amb més presència de pedres i de material constructiu. Regularitzat de manera plana.			

CODI: 003/13 COBERTA DE LA BASÍLICA DELS SANTOS JUST I PASTOR		Sondeig:1	UE 104
Definició: estructura			
Comp. geo:		Comp. org:	Comp. art: morter, ceràmica, pedres
Textura: compacta		Color: blanc	
Interpretació: farciment de la coberta			
Datació-material director:			
Seqüència Física:		Igual a	204 i 503
Cobreix		Cobert per	103
Farceix		Farcit per	
Talla		Tallat per	
Recolza		Se li recolza	
Lliura		Se li lliura	
Observacions: Nova capa de morter uns 30cm per sota del nivell de la coberta que aquest cop apareix amb recipients ceràmics que no s'extreuen a la banda nord, en canvi a la banda sud apareixen grans blocs de pedra relacionats amb el mur de la basílica.			

CODI: 003/13 COBERTA DE LA BASÍLICA DELS SANTOS JUST I PASTOR		Sondeig:2	UE 200
Definició: estructura			
Comp. geo:		Comp. org:	Comp. art: material constructiu, morter
Textura: compacta		Color: marró	
Interpretació: paviment, coberta de la basílica			
Datació-material director:			
Seqüència Física:		Igual a	100, 300, 400, 500
Cobreix	201	Cobert per	
Farceix		Farcit per	
Talla		Tallat per	
Recolza		Se li recolza	
Lliura		Se li lliura	
Observacions: Rajoles de 29'5x14'5x2cm col·locades a la mescla en una cala de 76x76cm, lligades per una capa de morter d'uns 2cm de gruix.			

CODI: 003/13 COBERTA DE LA BASÍLICA DELS SANTOS JUST I PASTOR		Sondeig:2	UE 201
Definició: estructura			
Comp. geo:		Comp. org:	Comp. art: material constructiu, morter
Textura: compacta		Color: marró	
Interpretació: paviment, segona coberta de la basílica			
Datació-material director:			
Seqüència Física:		Igual a	101, 301, 401, 501
Cobreix	202	Cobert per	
Farceix		Farcit per	
Talla		Tallat per	
Recolza		Se li recolza	
Lliura		Se li lliura	
Observacions: Rajoles de 31x16x3cm, disposades al trencajunt. Lligades amb un morter blanquinós-rosat amb pedra petita.			

CODI: 003/13 COBERTA DE LA BASÍLICA DELS SANTOS JUST I PASTOR		Sondeig:2	UE 202
Definició: estructura			
Comp. geo:		Comp. org:	Comp. art: morter
Textura: compacta		Color: blanquinós	
Interpretació: preparació de paviment			
Datació-material director:			
Seqüència Física:		Igual a	102, 302, 402, 502
Cobreix	203	Cobert per	201
Farceix		Farcit per	
Talla		Tallat per	
Recolza		Se li recolza	
Lliura		Se li lliura	
Observacions: Capa de morter de calç d'entre 5-11cm de gruix.			

CODI: 003/13 COBERTA DE LA BASÍLICA DELS SANTOS JUST I PASTOR		Sondeig:2	UE 203
Definició: estructura			
Comp. geo:		Comp. org:	Comp. art: morter
Textura: compacta		Color: blanc	
Interpretació: farciment			
Datació-material director:			
Seqüència Física:		Igual a	
Cobreix	201	Cobert per	202
Farceix		Farcit per	
Talla		Tallat per	
Recolza		Se li recolza	
Lliura		Se li lliura	
Observacions: Segona capa de morter massís regularitzada			

CODI: 003/13 COBERTA DE LA BASÍLICA DELS SANTOS JUST I PASTOR		Sondeig:2	UE 204
Definició: estructura			
Comp. geo:		Comp. org:	Comp. art: morter, ceràmica
Textura: compacta		Color: blanc	
Interpretació: farciment			
Datació-material director: alfàbia BcnIV, cantarella, s.XV-XVI			
Seqüència Física:		Igual a	104 i 503
Cobreix	205	Cobert per	203
Farceix		Farcit per	
Talla		Tallat per	
Recolza		Se li recolza	
Lliura		Se li lliura	
Observacions: Nivell format per grans recipients ceràmics, fragments, runa, pedres mitjanes/grans, lligat amb morter. Apareix a una profunditat d'entre 20 i 40cm respecte les rajoles de la coberta. Té una potència d'uns 60cm de mitjana. És l'estrat del qual s'han recuperat la majoria de materials.			

CODI: 003/13 COBERTA DE LA BASÍLICA DELS SANTOS JUST I PASTOR		Sondeig: 2	UE 205
Definició: estructura			
Comp. geo:		Comp. org:	Comp. art: morter, ceràmica
Textura: compacta		Color: blanc	
Interpretació: farciment			
Datació-material director:			
Seqüència Física:		Igual a	
Cobreix		Cobert per	204
Farceix		Farcit per	
Talla		Tallat per	
Recolza		Se li recolza	
Lliura		Se li lliura	
Observacions: Capa compacta de morter i pedra on recolza 204			

CODI: 003/13 COBERTA DE LA BASÍLICA DELS SANTOS JUST I PASTOR		Sondeig: 3	UE 300
Definició: estructura			
Comp. geo:		Comp. org:	Comp. art: material constructiu, morter
Textura: compacta		Color: marró	
Interpretació: paviment, coberta de la basílica			
Datació-material director:			
Seqüència Física:		Igual a	100, 200, 400, 500
Cobreix	301	Cobert per	
Farceix		Farcit per	
Talla		Tallat per	
Recolza		Se li recolza	
Lliura		Se li lliura	
Observacions: Rajoles de 29'5x14'5x2cm col·locades a la mescla, lligades per una capa de morter d'uns 2cm de gruix. El sondeig té unes mides 86x46cm i està situat damunt el nervi central de les terrasses de la coberta.			

CODI: 003/13 COBERTA DE LA BASÍLICA DELS SANTOS JUST I PASTOR		Sondeig: 3	UE 301
Definició: estructura			
Comp. geo:		Comp. org:	Comp. art: material constructiu, morter
Textura: compacta		Color: marró	
Interpretació: paviment, segona coberta de la basílica			
Datació-material director:			
Seqüència Física:		Igual a	101, 201, 401, 501
Cobreix	302	Cobert per	300
Farceix		Farcit per	
Talla		Tallat per	
Recolza		Se li recolza	
Lliura		Se li lliura	
Observacions: Rajoles de 31x16x3cm, disposades al trencajunt. Lligades amb un morter blanquinós-rosat amb pedra petita.			

CODI: 003/13 COBERTA DE LA BASÍLICA DELS SANTOS JUST I PASTOR		Sondeig: 3	UE 302
Definició: estructura			
Comp. geo:		Comp. org:	Comp. art: morter
Textura: compacta		Color: blanc	
Interpretació: preparació de paviment			
Datació-material director:			
Seqüència Física:		Igual a	102, 202, 402, 502
Cobreix	303; 304	Cobert per	301
Farceix		Farcit per	
Talla		Tallat per	
Recolza		Se li recolza	
Lliura		Se li lliura	
Observacions: Capa de morter sota 301 que funciona com a preparació per tal de col·locar-hi les dues capes successives d'enrajolat de la coberta.			

CODI: 003/13 COBERTA DE LA BASÍLICA DELS SANTOS JUST I PASTOR		Sondeig: 3	UE 303
Definició: estructura			
Comp. geo:		Comp. org:	Comp. art: morter
Textura: compacta		Color: blanc	
Interpretació: farciment			
Datació-material director:			
Seqüència Física:		Igual a	
Cobreix	305	Cobert per	302
Farceix		Farcit per	
Talla		Tallat per	
Recolza		Se li recolza	
Lliura	304	Se li lliura	
Observacions: Capa de morter sota 302 regularizada i plana amb pedres petites, mitjanes i grans			

CODI: 003/13 COBERTA DE LA BASÍLICA DELS SANTOS JUST I PASTOR		Sondeig: 3	UE 304
Definició: estructura			
Comp. geo:		Comp. org:	Comp. art: ceràmica
Textura:		Color: marró	
Interpretació: canalització			
Datació-material director:			
Seqüència Física:		Igual a	
Cobreix		Cobert per	302
Farceix		Farcit per	
Talla		Tallat per	
Recolza	305	Se li recolza	
Lliura		Se li lliura	303
Observacions: Tub ceràmic envoltat per 303 i cobert per 302 que culminava el cilindre buit per a la respiració de la nau			

CODI: 003/13 COBERTA DE LA BASÍLICA DELS SANTOS JUST I PASTOR		Sondeig: 3	UE 305
Definició: estructura			
Comp. geo:		Comp. org:	Comp. art: morter
Textura: compacta		Color: blanc	
Interpretació: farciment			
Datació-material director:			
Seqüència Física:		Igual a	
Cobreix	306	Cobert per	303
Farceix		Farcit per	
Talla		Tallat per	
Recolza		Se li recolza	304
Lliura		Se li lliura	
Observacions: Capa de morter sota 303 amb pendent convexa arrodonida.			

CODI: 003/13 COBERTA DE LA BASÍLICA DELS SANTOS JUST I PASTOR		Sondeig: 3	UE 306
Definició: estructura			
Comp. geo:		Comp. org:	Comp. art: morter, pedra
Textura: compacta		Color: blanc	
Interpretació: farciment			
Datació-material director:			
Seqüència Física:		Igual a	
Cobreix	305	Cobert per	0
Farceix		Farcit per	
Talla		Tallat per	
Recolza		Se li recolza	
Lliura		Se li lliura	
Observacions: Grans blocs de pedra i morter molt fi de color molt blanc			

CODI: 003/13 COBERTA DE LA BASÍLICA DELS SANTOS JUST I PASTOR		Sondeig: 4	UE 400
Definició: estructura			
Comp. geo:		Comp. org:	Comp. art: material constructiu, morter
Textura: compacta		Color: marró	
Interpretació: paviment, coberta de la basílica			
Datació-material director:			
Seqüència Física:		Igual a	100, 200, 300, 500
Cobreix	401	Cobert per	
Farceix		Farcit per	
Talla		Tallat per	
Recolza		Se li recolza	
Lliura		Se li lliura	
Observacions: Rajoles de 29'5x14'5x2cm col·locades a la mescla en una cala de 57x57x44cm, lligades per una capa de morter d'uns 2cm de gruix. Està situada a la part superior d'un dels nervis laterals de la coberta de l'absis.			

CODI: 003/13 COBERTA DE LA BASÍLICA DELS SANTOS JUST I PASTOR		Sondeig: 4	UE 401
Definició: estructura			
Comp. geo:		Comp. org:	Comp. art: material constructiu, morter
Textura: compacta		Color: marró	
Interpretació: paviment, segona coberta de la basílica			
Datació-material director:			
Seqüència Física:		Igual a	101, 201, 301, 501
Cobreix	402	Cobert per	400
Farceix		Farcit per	
Talla		Tallat per	
Recolza		Se li recolza	
Lliura		Se li lliura	
Observacions: Rajoles de 31x16x3cm, disposades al trencajunt. Lligades amb un morter blanquinós-rosat amb pedra petita.			

CODI: 003/13 COBERTA DE LA BASÍLICA DELS SANTOS JUST I PASTOR		Sondeig: 4	UE 402
Definició: estructura			
Comp. geo:		Comp. org:	Comp. art: morter
Textura: compacta		Color: blanc	
Interpretació: preparació de paviment			
Datació-material director:			
Seqüència Física:		Igual a	102, 202, 302, 502
Cobreix	402	Cobert per	401
Farceix		Farcit per	
Talla		Tallat per	
Recolza		Se li recolza	
Lliura		Se li lliura	
Observacions: Capa de morter sota 401			

CODI: 003/13 COBERTA DE LA BASÍLICA DELS SANTOS JUST I PASTOR		Sondeig: 4	UE 403
Definició: estructura			
Comp. geo:		Comp. org:	Comp. art: morter, pedra
Textura: compacta		Color: marró	
Interpretació: farciment			
Datació-material director:			
Seqüència Física:		Igual a	
Cobreix	402	Cobert per	402
Farceix		Farcit per	
Talla		Tallat per	404
Recolza		Se li recolza	
Lliura		Se li lliura	
Observacions: Nivell format per morter i pedres massís, tallat per 404			

CODI: 003/13 COBERTA DE LA BASÍLICA DELS SANTOS JUST I PASTOR		Sondeig: 4	UE 404
Definició: retall			
Comp. geo:		Comp. org:	Comp. art:
Textura:		Color:	
Interpretació: retall			
Datació-material director:			
Seqüència Física:		Igual a	
Cobreix		Cobert per	402
Farceix		Farcit per	
Talla	403	Tallat per	
Recolza		Se li recolza	
Lliura		Se li lliura	
Observacions: Retall de planta circular de 50cm de profunditat realitzat a 403. Segellat per 402, l'interior del retall es trobava buit.			

CODI: 003/13 COBERTA DE LA BASÍLICA DELS SANTOS JUST I PASTOR		Sondeig: 4	UE 405
Definició: estructura			
Comp. geo:		Comp. org:	Comp. art: pedra
Textura: compacta		Color: gris	
Interpretació: farciment			
Datació-material director:			
Seqüència Física:		Igual a	
Cobreix		Cobert per	403
Farceix		Farcit per	
Talla		Tallat per	
Recolza		Se li recolza	
Lliura		Se li lliura	
Observacions: Fons del retall, textura llisa			

CODI: 003/13 COBERTA DE LA BASÍLICA DELS SANTOS JUST I PASTOR		Sondeig: 5	UE 500
Definició: estructura			
Comp. geo:		Comp. org:	Comp. art: material constructiu, morter
Textura: compacta		Color: marró	
Interpretació: paviment, coberta de la basílica			
Datació-material director:			
Seqüència Física:		Igual a	100, 200, 300, 400
Cobreix	501	Cobert per	
Farceix		Farcit per	
Talla		Tallat per	
Recolza		Se li recolza	
Lliura		Se li lliura	
Observacions: Rajoles de 29'5x14'5x2cm col·locades a la mescla en una cala de 60x60cm, lligades per una capa de morter d'uns 2cm de gruix. Està situada a la part inferior d'una de les terrasses de la coberta de l'absis.			

CODI: 003/13 COBERTA DE LA BASÍLICA DELS SANTOS JUST I PASTOR		Sondeig: 5	UE 501
Definició: estructura			
Comp. geo:		Comp. org:	Comp. art: material constructiu, morter
Textura: compacta		Color: marró	
Interpretació: paviment, segona coberta de la basílica			
Datació-material director:			
Seqüència Física:		Igual a	101, 201, 301, 401
Cobreix	502	Cobert per	500
Farceix		Farcit per	
Talla		Tallat per	
Recolza		Se li recolza	
Lliura		Se li lliura	
Observacions: Rajoles de 31x16x3cm, disposades al trencajunt. Lligades amb un morter blanquinós-rosat amb pedra petita.			

CODI: 003/13 COBERTA DE LA BASÍLICA DELS SANTOS JUST I PASTOR		Sondeig: 5	UE 502
Definició: estructura			
Comp. geo:		Comp. org:	Comp. art: morter
Textura: compacta		Color: blanc	
Interpretació: paviment, segona coberta de la basílica			
Datació-material director:			
Seqüència Física:		Igual a	102, 202, 302, 402
Cobreix	503	Cobert per	501
Farceix		Farcit per	
Talla		Tallat per	
Recolza		Se li recolza	
Lliura		Se li lliura	
Observacions: Capa de morter blanc amb granulat de pedra trinxada coberta per 501			

CODI: 003/13 COBERTA DE LA BASÍLICA DELS SANTOS JUST I PASTOR		Sondeig: 5	UE 503
Definició: estructura			
Comp. geo:		Comp. org:	Comp. art: material constructiu, morter
Textura: compacta		Color: blanc	
Interpretació: farciment			
Datació-material director:			
Seqüència Física:		Igual a	104,2
Cobreix		Cobert per	502
Farceix		Farcit per	
Talla		Tallat per	
Recolza		Se li recolza	
Lliura		Se li lliura	
Observacions: Nivell de morter massís amb peces de ceràmica			

CODI: 003/13 COBERTA DE LA BASÍLICA DELS SANTOS JUST I PASTOR		Sondeig: 6	UE 600
Definició: estructura			
Comp. geo:		Comp. org:	Comp. art: material constructiu, morter
Textura: compacta		Color: marró	
Interpretació: paviment, coberta del campanar			
Datació-material director:			
Seqüència Física:		Igual a	
Cobreix	601	Cobert per	
Farceix		Farcit per	
Talla		Tallat per	
Recolza		Se li recolza	
Lliura		Se li lliura	
Observacions: Rajoles de 31x16x3cm, disposades al trencajunt. Lligades amb un morter blanquinós-rosat amb pedra petita.			

CODI: 003/13 COBERTA DE LA BASÍLICA DELS SANTOS JUST I PASTOR		Sondeig: 6	UE 601
Definició: estructura			
Comp. geo:		Comp. org:	Comp. art: morter
Textura: compacta		Color: marró	
Interpretació: preparació de paviment			
Datació-material director:			
Seqüència Física:		Igual a	
Cobreix	602	Cobert per	600
Farceix		Farcit per	
Talla		Tallat per	
Recolza		Se li recolza	
Lliura		Se li lliura	
Observacions: Capa de morter sota 600			

CODI: 003/13 COBERTA DE LA BASÍLICA DELS SANTOS JUST I PASTOR		Sondeig: 6	UE 602
Definició: estructura			
Comp. geo:		Comp. org:	Comp. art: morter, pedra
Textura: compacta		Color: blanc	
Interpretació: farciment			
Datació-material director:			
Seqüència Física:		Igual a	
Cobreix		Cobert per	601
Farceix		Farcit per	
Talla		Tallat per	
Recolza		Se li recolza	
Lliura		Se li lliura	
Observacions: Capa massissa de morter amb pedres mitjanes			

ANNEX INVENTARI FOTOGRÀFIC

003/13 INVENTARI FOTOGRÀFIC

NÚM.	SONDEIG	VISTA	TEMA
1	1	SW	Inici del sondeig 1. UE 100, paviment de rajoles a la mescla
2	1	SW	Inici del sondeig 1. UE 100 vista més general
3	1	SW	UE 101, segon paviment de rajoles al trencajunt
4	1	SW	UE 101, segon paviment de rajoles al trencajunt
5	1	SW	UE 101, segon paviment de rajoles al trencajunt
6	1	SW	UE 102, capa de morter
7	1	SW	UE 102, capa de morter
8	1	SW	UE 102, capa de morter
9	2	NE	Foto d'inici del sondeig 2. UE 200
10	2	NE	Foto d'inici del sondeig 2. UE 200
11	2	NE	UE 201, segon paviment de rajoles al trencajunt
12	2	NE	UE 201, segon paviment de rajoles al trencajunt
13	2	NE	UE 201, segon paviment de rajoles al trencajunt
14	1	SW	UE 103, capa de morter amb pedres planes
15	1	SW	UE 103, capa de morter amb pedres planes
16	1	SW	UE 103, capa de morter amb pedres planes
17	1	SW	UE 103, capa de morter amb pedres planes
18	1	SW	UE 103, capa de morter amb pedres planes
19	1	SE	UE 103, capa de morter amb pedres planes, detall.
20	2	NE	UE 202, capa de morter
21	2	NE	UE 202, capa de morter
22	2	NE	UE 202, capa de morter
23	2	NE	UE 203, segona capa de morter
24	2	NE	UE 203, segona capa de morter
25	2	NE	UE 203, segona capa de morter
26	3	NE	Foto inicial del sondeig 3. UE 300
27	3	NE	Foto inicial del sondeig 3. UE 300
28	3	NE	Foto inicial del sondeig 3. UE 300
29	3	NE	UE 301, segon paviment de rajoles
30	3	NE	UE 301, segon paviment de rajoles
31	3	NE	UE 301, segon paviment de rajoles
32	3	NE	UE 301, segon paviment de rajoles
33	3	NE	UE 301, segon paviment de rajoles
34	3	NE	UE 301, segon paviment de rajoles
35	3	NE	UE 301, segon paviment de rajoles
36	3	NE	UE 302, capa de morter, apareix l'inici de 304
37	3	NE	UE 302, capa de morter, apareix l'inici de 304
38	3	NE	UE 302, capa de morter, apareix l'inici de 304
39	2	NE	UE 204 en procés d'excavació
40	2	NE	UE 204 en procés d'excavació

41	2	SE	UE 204, morter que lliga grans recipients ceràmics, pedres i fragments, detall
42	2	SE	UE 204, morter que lliga grans recipients ceràmics, pedres i fragments, detall
43	2	NE	UE 204, morter que lliga grans recipients ceràmics, pedres i fragments, detall
44	3	NE	UE 303, capa de morter que envolta 304
45	3	NE	UE 303, capa de morter que envolta 304
46	3	NW	UE 303, capa de morter que envolta 304
47	3	NE	UE 305, capa llisa de morter amb pendent arrodonida
48	3	NE	UE 305, capa llisa de morter amb pendent arrodonida
49	3	NE	UE 305 i 306 (grans blocs amb morter)
50	3	SW	UE 305 i 306 (grans blocs amb morter)
51	3	SW	UE 306 detall
52	2	NE	UE 204
53	2	SW	UE 204
54	2	SW	UE 204
55	2	SW	UE 204
56	2	SW	UE 204
57	2	SW	UE 204
58	2	S	UE 204, detall
59	2	SW	UE 204
60	2	SW	UE 204
61	2	SW	UE 204, detall
62	2	SW	UE 204, detall
63	2	NE	UE 204
64	2	N	UE 204
65	2	N	UE 204
66	2	N	UE 204, perfil de la paret S-SE
67	2	SW	UE 205
68	2	SW	UE 205
69	2	SW	UE 205, detall
70	2	SW	Perfil NE del sondeig (UE 204)
71	2	SW	Perfil NE del sondeig (UE 204)
72	2	SW	UE 205 i perfil NE del sondeig (UE 204)
73	1	SW	UE 104, capa de morter amb material
74	1	SW	UE 104, capa de morter amb material
75	4	N	UE 400, foto inicial del sondeig 4. UE 400
76	5	NE	UE 500, foto inicial del sondeig 5. UE 500
77	4	N	UE 401, segon paviment de rajoles
78	4	N	UE 401, segon paviment de rajoles
79	4	N	UE 402, 403 i 404
80	4	N	UE 402, 403 i 404
81	5	NE	UE 501, segona capa de rajoles al trencajunt
82	5	NE	UE 502, capa de morter

83	5	NE	UE 502 i 503, capa de morter amb material ceràmic
84	5	N	UE 502 i 503, detall
85	2	NE	UE 205
86	2	NE	UE 205
87	2	NE	Perfil SW del sondeig (UE 204 i 205)
88	2	S	Perfil NW del sondeig (mur exterior de la basílica) i UE 205
89	2	S	Perfil NW i NE del sondeig (mur exterior de la basílica) i UE 205
90	2	SW	Perfil NE del sondeig (UE 204) i 205
91	2	SW	Perfil NE del sondeig (UE 204), detall
92	2	SW	Perfil NE del sondeig (UE 204), detall
93	2	SW	Perfil NE del sondeig (UE 204), detall
94	2	SW	Perfil NE del sondeig (UE 204) i 205, detall
95	2	N	Perfil SE del sondeig (UE 203, 204, 205)
96	2	N	Perfil SE del sondeig (UE 203, 204, 205)
97	2	N	Perfil SE del sondeig (UE 203, 204, 205)
98	2	N	Perfil SE del sondeig (UE 200, 201, 202, 203, 204)
99	2	N	Perfil SE del sondeig (UE 203, 204, 205), detall
100	2	N	Perfil SE del sondeig (UE 200, 201, 202, 203, 204, 205)
101	2	SW	Perfil NE del sondeig (UE 200, 201, 202, 203, 204, 205)
102	2	SW	UE 205
103	6	NE	Foto inicial del sondeig 6. UE 600
104	6	NE	UE 601, capa de morter
105	6	NE	UE 601, capa de morter
106	6	NE	UE 601 i 602, nova capa de morter
107	6	N	UE 601 i 602, detall

ANNEX MATERIALS ARQUEOLÒGICS

TAULA CODIS PER A INVENTARI DE MATERIALS ARQUEOLÒGICS

CERÀMICA

1. CLASSIFICACIÓ

11000	Prehistòria	13050	campaniana/vernís negre indeterminada
11001	Neolítica	13051	precampaniana
11050	del Coure	13052	campaniana A
11100	del Bronze	13053	campaniana A tardana
11101	del Bronze antic	13054	campaniana B
11102	del Bronze mig	13055	campaniana B-oide
11103	del Bronze final	13056	campaniana C
12000	Protohistòrica sense determinar	13057	campaniana empurritana
12001	feno-púnica indeterminada	13058	etrusca vernís negre
12002	feno-púnica engalba vermella	13059	imitacions campanianes
12003	feno-púnica engalba negra	13060	vernís negre púnic
12004	feno-púnica comuna		
12005	grega d'occident	13100	terra sigillata indeterminada
		13101	presigillata
12050	roja a torn	13102	T S precoç
12051	engalba roja	13103	T S aretina
12052	pintada	13104	T S itàlica
12053	comuna ibèrica	13105	T S tardo-itàlica
12054	grisa de la costa catalana	13106	T S sudgàl·lica
12055	grollera	13107	T S marmorata
12056	grans recipients d'emmagatzematge	13108	T S hispànica
12057	àmfora ibèrica	13109	T S hispànica tardana
		13110	T S hispànica indeterminada
13000	Món Clàssic sense determinar	13111	T S africana A
13001	grega indeterminada	13112	T S africana A/D
13002	<i>buchero nero</i>	13113	T S africana A/C
13003	àtica figures negres	13114	T S africana C
13004	àtica figures vermelles	13115	T S africana D
13005	àtica vernís negre	13116	T S africana indeterminada
13006	taller de les petites estampetes	13117	imitacions T S hispànica
13007	taller de Rhode	13118	T S clara B
13008	taller de Nikia-Ion	13119	T S lucente
13009	taller de pàteres 3 palmetes radials		
		13120	paleocristiana grisa

13121	paleocristiana ataronjada	13301	àmfora massaliota
13122	<i>late Roman C</i>	13302	àmfora feno-púnica
13123	produccions orientals (corintia)	13303	àmfora ebussitana
13124	vidriada romana	13304	àmfora romana
13125	imitacions clara D	13305	àmfora greco-itàlica
13126	paleocristina pintada	13306	àmfora itàlica
		13307	àmfora gà·lica
13150	parets fines indeterminades	13308	àmfora hispànica
13151	parets fines itàliques	13309	àmfora bètica
13152	parets fines d'Acco	13310	àmfora de la Tarraconense
13153	parets fines sudgà·liques	13311	àmfora lusitana
13154	parets fines "clofolla d'ou"	13312	àmfora africana
13155	parets fines hispàniques	13313	àmfora oriental
13156	imitacions parets fines	13314	suports d'àmfores
		13315	amforises
13200	llàntia indeterminada	13316	disc terra cuita
13201	llàntia grega	13317	taps
13202	llàntia republicana	13318	fragments vasos retallats
13203	llàntia republicana vernís negre	13319	altres accessoris
13204	llàntia imperial	13320	<i>dollia</i>
13205	llàntia imperial de volutes	13321	àmfora rodia
13206	llàntia imperial de disc	13322	àmfora corintia
13207	llàntia africana de canal	13323	àmfora Samos
13208	llàntia africana		
13209	llàntia africana paleocristiana	13400	comuna a torn oxidada d'època indeterminada
13210	llàntia africana ARS	13401	comuna a mà oxidada d'època indeterminada
		13402	comuna a torn reduïda d'època indeterminada
13250	comuna oxidada	13403	comuna a mà reduïda d'època indeterminada
13251	comuna reduïda	13404	comuna oxidada d'època indeterminada
13252	comuna baix-imperial	13405	comuna reduïda d'època indeterminada
13253	comuna engalba blanca	13406	comuna a torn bescuitada indeterminada
13254	comuna engalba negra		
13255	comuna engalba vermella	13500	comuna oxidada medieval
13256	comuna roig pompejà	13501	comuna reduïda medieval
13257	comuna itàlica	13502	comuna bescuitada medieval
13258	comuna africana de cuina		
13259	comuna emporitana oxidada		
13260	comuna de cuina acurada		
13261	imitacions comuna africana		
13262	comuna bescuitada		
13263	ceràmica comuna de Lípari		
13264	ceràmica daurada		
13265	ceràmica eivissenca tardo antiga		
13266	ceràmica de Pantelleria		
13267	ceràmica itàlica tardo antiga		
13300	àmfora indeterminada	14000	Món medieval i modern indeterminat

14001	comuna oxidada a mà	14126	blanca i blava de la cirera
14002	comuna oxidada a torn	14128	blanca i blava Paterna-Manises
14003	comuna oxidada vidriada	14129	blanca i groga “orla d’influència del Renaixement”
14004	comuna reduïda a mà		
14005	comuna reduïda a torn		
14006	comuna reduïda vidriada	14200	reflex metàl·lic
		14201	reflex metàl·lic producció catalana
14050	islàmica indeterminada	14202	reflex metàl·lic de l’ungla
14051	islàmica verd-manganès	14203	reflex metàl·lic de sanefa amb gallons
14052	islàmica melada	14204	reflex metàl·lic de sanefa amb fulles
14053	islàmica corda seca total	14205	reflex metàl·lic de sanefa en negatiu
14054	islàmica corda seca parcial	14206	reflex metàl·lic decoració floral
14055	islàmica esgrafiada	14207	reflex metàl·lic de fons picat
14056	islàmica pintada	14208	reflex metàl·lic de pinzell-pinta
14057	islàmica daurada reflex metàl·lic	14209	reflex metàl·lic decoració geomètrica
14058	islàmica a motlle	14210	reflex metàl·lic amb lletres o anagrames
14059	islàmica comuna oxidada	14211	reflex metàl·lic i blava
14060	islàmica comuna reduïda	14212	reflex metàl·lic de Paterna
14061	islàmica manganès sota coberta melada	14213	reflex metàl·lic de Manises
14062	islàmica vidrada	14214	reflex metàl·lic de Paterna-Manises
		14215	reflex metàl·lic sanefa reticulada
14100	vidrada blanca		
14101	blanca i blava	14250	blanca i manganès
14102	blanca i blava de Barcelona	14251	blanca-manganès blau i manganès
14103	blanca i blava catalana	14252	blanca-manganès verd i manganès
14104	blanca i blava d’orles diverses	14253	blanca-manganès verd i manganès de Paterna
14105	blanca i blava de la botifarrada	14254	blanca-manganès verd i manganès de Manises
14106	blanca i blava de l’arracada	14255	blanca-manganès verd i manganès catalana
14107	blanca i blava d’influència francesa	14256	blanca-manganès i verd
14108	blanca i blava de la cirereta	14257	blanca-manganès i polícroma
14109	blanca i blava de faixes o cintes	14258	pisa arcaica decorada
14110	blanca i blava de la Segarra		
14111	blanca i blava d’Escornalbou	14300	pisa blanca
14112	blanca i blava de la panotxa	14301	pisa decorada
14113	blanca i blava regalats	14302	porcellana
14114	blanca i blava de Poblet	14303	Pickman/Cartuja
14115	blanca i blava de sanefa negativa	14304	d’importació
14116	blanca i blava de transició	14305	maiolica ligur
14117	blanca i blava amb la Tau	14306	polícroma
14118	blanca i blava d’influència de Savona		
14119	blanca i blava corbata o palmera	14400	vaixella segle XX
14120	blanca i blava ditada		
14121	blanca i blava de blondes	15000	material ceràmic no recipient
14122	blanca i blava de Paterna		
14123	blanca i blava de Manises		
14124	blanca i blava de Manises i groga		
14125	blanca i blava de la figueta		

2. DEFINICIÓ DEL FRAGMENT

sense forma	SF
sense definir	SD
perfil sencer	PS
vora	VO
nansa	NA
arrencament de nansa	AN
coll	CO
carena	CR
llavi	LL
fons	FO
abocador	AB
escòria	ER
pom agafor	AG
broc	BR
orelleta	OR
peu	PE
pivot	PI
bec	BE
Per a llànties:	
<i>Infundibulum</i>	IN
Pico (<i>rostrum</i>)	RO
Orla (<i>margo</i>)	MA
Disc	DI
Volutes	VL
Aletes	ALE
Moldura	MOL
<i>Orificium</i>	ORF

3. TIPOLOGIA: Per materials del Món Clàssic amb una tipologia ja establerta.

ABAS.	Abascal
AFRIC.	Africana
AGUARD.	Aguarod
ALM.	Almagro
ATL.	Atlante
BAIL.	Bailey
BEL.	Beltran
BRUCK.	Bruckner
DECHEL.	Dechelette
DRAG	Dragendorf
DRES.	Dressel
EBUS.	Ebusitana
GOUD.	Goudineau
H.	Hayes
HALT.	Haltern
HERM.	Hermet

KEAY Keay

LAMB.	Lamboglia
LAIET.	Laietana
LOPEZ	López Mullor
LUDOW.	Ludowici
M.	Morel
MEZQ.	Mezquiriz
OBER.	Oberaden
OELM.	Oelman
OST.	Ostia
OSW.	Oswald
PALL.	Pallarès
PASC.	Pascual
RIG.	Rigoir
RITT.	Ritterling
SAL.	Salomonson
SPT.	Spitzer
GAL.	Galane
DEN.	Deneauve
ETT.	Ettlinger
AQUIL.	Aquilué
VER.	Vernhet
MAY.	Mayet
DRAM.	Dramont

4. FORMA: Per a materials no classificats tipològicament. Bàsicament, ceràmiques prehistòriques, medievals i modernes)

Ceràmica a mà:

bol/vas carenat	BCA
bol/vas cilíndric	BCI
bol/vas bitroncocònic	BBT
bol/vas troncocònic	BTR
bol/vas elíptic	BEL
bol/vas globular	BGL
bol/vas globular amb coll	BGC
bol/vas germinat	BGE
bol/vas múltiple	BMU
bol/vas ovoide	BOV
bol/vas perfil en S	BPS
bol/vas semiesfèric	BSE
bol/vas subesfèric	BSU
bol/vas semiesfèric o subesfèric de vora exvasada	BSS
copa	COP
cullera	CUL
formatgera	FOR

forma indeterminada	FIN
fragment retallat no perforat	FRN
fragment retallat perforat	FRP
gresol	GES
paleta	PAL
plat carenat	PCA
plat/tapadora	PLT
plata	PLA
suport	SOP
tassa	TAS

Ceràmica a torn:

Ceràmica grega

Alabastró	ALA
Àmfora	AMF
Aryballos	ARY
Hydria	HYD
Kalathos	KAL
kratera calze	KCA
kratera campana	KCP
krateracolumnes	KCO
kratera volutes	KVO
kylix	KYL
lebes	LEB
lekythos	LEK
oinochoe	OIN
pelike	PEL
skiphos	SKI
stamnos	STA
ungüentari bulb	UBU
ungüentari fusiforme	UFU
ungüentari	UGU

Ceràmica clàssica, medieval i moderna

abeurador	ABE
ampolla	AMP
bací	BAC
barral	BLN
bol	BOL
canalobre	CAN
cassola	CSS
cassola patina cendrosa	CSC
càntir	CAT
catúfol	CAF
colador	COL
copa	COP
cossi	COS
cremaperfums	CRP
cubell	CUB

escalfeta	ESF
escudella	ESC
escudella d'orelletes	EOR
fogó	FOG
formes amb abocador	FAB
formes obertes	FOB
formes tancades	FTA
forma indeterminada	FIN
fruiter	FRU
gerra	GER
gerreta	GET
gerro	GRR
gibrell	GIB
got	GOT
greixonera	GRE
guardiola	GUA
llàntia cassola i bec pessigat	LCB
llàntia peu alt	LPA
llàntia piquera	LPI
llumanera	LLU
menjadora	MEN
mesura	MES
morter	MOR
motlle	MOT
motlle sigillata	MSG
olla	OLL
olla patina cendrosa	OPC
orsa	ORS
pàtera	PTT
plat	PAT
plat d'ala	PDA
plat/tapadora	PTA
plat/tapadora vora fumada	PTF
plata	PLA
plat tallador	PTL
poal	POA
pot	POT
pot de farmàcia	PFA
rentamans	REN
safata	SAF
saler	SLR
salsera	SAL
servidora	SEV
setrill	SET
sitra	SIT
suport	SOP
suport d'anell	SAN
suport rodet	SRD
tallador	TAL
tapadora	TAP

tassa	TAS
tenalla	TEN
test	TES
tinter	TIN
tupí	TUP
urna	URN
xocolatera	XOC

Material ceràmic no recipient (codi classificació 15000):

artefacte no definit	AND
bola	BLA
cilindres de forn	CFO
cuny de forn	CYF
dena	DEN
figura antropomorfa	FAN
figura zoomorfa	FZM
fragment d'argila indet.	FAI
fussaiola	FUS
joguina	JOG
màscara	MAS
pes de teler circular	PTC
pes de teler oval	PTO
pes de teler rectangular	PTR
pes de teler indeterminat	PTI
pes de teler troncocònic	PTT
pipes	PIP
placa	PLC
placa foradada	PFD
rodet	ROD
tres peus terrisser	TPT
disc circular terrisser	DCT
suport llar de foc	SLF
peça circular	PC
peça circular foradada	PCF

4. TÈCNICA

a mà	MA
a torn	TO
a torn lent	TL
a motlle	MO
motlle cistelleria	MC
ensamblada	EN
indeterminada	IN

5. DECORACIÓ

acanalada	AC
aiguada	AG
aplicació	AL
aplicació metàl·lica	AM
aplicació pasta blanca	AB
aplicació pasta roja	AR
aplicació pedres	AP
baquetons	BA
barbotina	BB
bigoti	BI
botons	BO
calada	CA
cordons digitacions	CD
cordons incisió	CI
cordons impressió	CM
cordons llisos	CL
cordons pessigats	CP
ditada	DI
esgrafiada	ES
excisa	EX
impresa canya/os	IO
impresa cardial	IC
impresa cistelleria	IL
impresa digitada	ID
impresa espàtula	IE
impresa estampillada	IS
impresa pinta	IP
impresa punxó	IX
impresa puntillada	IA
impresa raspatllada	IR
impresa teixit	IT
impresa ungulada	IU
impresió fent incisió	IM
impressions diverses	IF
incisa	IN
incisa pintada	NP
llengüeta	LL
mamellons	MA
mangra	MG
motlle	MO
mugró	MU
ondulació en vora	OV
perforada	PF
pessigada	PE
pintada	PI
pintada blanca	PB
pintada negra	PN
pintada roja	PR
pintada roig-marronós	PM

polícroma	PP
pseudoexcisa	PS
rodeta	RO
vernís roig	VR

6. PASTA

grollera oxidada	GO
grollera reduïda	GR
grollera mixta	GM
acurada oxidada	AO
acurada reduïda	AR
acurada mixta	AM
acurada bescuitada	AB
grollera bescuitada	GB
bescuitada	BE
caolinítica	CA

7. ACABATS

allisat	AL
allisat amb fang	AF
arenós	AR
brunyit	BR
encastació de fang	EF
engalbat	EN
esmaltat	EM
espatulat	ES
estriat	ET
marques terrisser	MT
pàtina cendrosa	PC
pentinada	PE
pintat	PI
rugós	RU
<i>strice</i>	ST
vernissat	VE
vidrat	VI

METALL

1. CLASSIFICACIÓ

20000	indeterminat
20001	bronze
20002	ferro
20003	plata
20004	or
20005	plom
20006	aleacions diverses
20007	altres metalls
20008	coure

2. FORMA

agulla	AGU
agulla de cap	AGC
alabarda	ALB
àncora	ANC
anell	ANL
anella	ANE
arracada	ARR
arreus de cavall	ARC
artefacte indeterminat	ATI
ast	AST
bala	BAL
barra	BRR
bola/boleta	BLT
bomba	BOM
botó	BOT
braçalet	BRA
braser	BRS
cadena	CAD
clau	CLA
dena	DEN
destral	DRT
diadema	DMA
didal	DID
elements de carro	ECR
elements religiosos	ERE
enformador	ENF
escarpa	EPA
escòria	ESR
escultura	ESC
escut	EST
espasa	ESP
falcata	FAL
fíbula indeterminada	FBI

fibula anular	FAN
fibula d'apèndix caudal	FAC
fibula de bucle	FBU
fibula de naveta	FNA
fibulade pivot	FPV
fibula doble ressort	FDR
fibula indígena de colze	FIC
fibula de peu alt	FPA
figura antropomorfa	FAN
figura zoomorfa	FZM
fil/frag. riscle/anell/braçalet	FFR
frontissa	FTS
ganivet	GNV
gerra	GER
globelet	GOB
llingot	LIN
mirall	MRL
moneda	MON
pectoral	PEC
penjant	PJA
pinces	PNC
placa	PLC
pondius	PON
punta fletxa	PFL
punta llança/javelina	PLJ
punxó	PNX
punyal	PNY
serra	SER
sivella	SIV
vas	VAS
xinxeta	XIN

3. TÈCNICA

forja	FJ
fosa	FS
cisellar	CS
repussar	RP
calat	CL

VIDRE

1. CLASSIFICACIÓ

30000	vidre
30001	pasta vítrea
30002	cristall
30003	escòria

2. DEFINICIÓ DEL FRAGMENT

sense forma	SF
sense definir	SD
perfil sencer	PS
vora	VO
nansa	NA
arrencament de nansa	AN
coll	CO
carena	CR
llavi	LL
fons	FO
peu	PE
pivot	PI
bec	BE
pom/agafador	AG
escòria	ER
boca	BO

3. FORMA

fragment no definit	VIN
ampolla	AMP
amforisc	VAF
barreta	BAR
bol	BOL
camafeu	VCS
copa	COP
dena	DEN
element construcció	VEC
element d'ús funerari	VEF
element d'ús personal	VEP
flascons	VFL
gerra	GER
plat	PAT
plata	PLA
setrill	SET
ungüentari	UGU
vas	VAS

4. TÈCNICA

realització no definida	ND
vidre-mosaic	VM
motlle decorat	MD
motlle baix relleu	MB
motlle volum rodó	MR
poliment	VL
tallat	VT
gravat	VG
amb aplicacions	VA
fondi d'or	VO
pintat	VP
bufat	VG

MATERIAL LÍTIC

1. CLASSIFICACIÓ

40000	indeterminat	anell	ANE
40001	sílex	artefacte indeterminat	ATI
40002	quars	artefacte no definit	ATD
40003	jaspi	baix relleu	BAR
40004	granit	bala	BAL
40005	arenisca	bola	BLA
40006	volcànic	braçalet	BRA
40007	micaesquistos	braçalet d'arquer	BÇA
40008	caliça	cassoleta	CTA
40009	marbre	dena	DEN
40010	alabastre	enformador	ENF
40011	conglomerat	escultura	ESC
40012	travertí	figura zoomorfa	FZM
40013	pissarra	figura antropomorfa	FAN
40014	pedres precioses	gresol	GES
40015	minerals	inscripció	INS
40016	fòssils	mà de molí	MMO
40017	rierencs	molí barquiforme	MBA
40018	calcària	molí (roda)	MOL
		morter	MOR
		motlle de fundició	MFU
		peça circular foradada	PCF
		peça circular no perforada	PCN
		pedestal	PED
		penjant	PJA
		placa	PLC
		placa decorada	PDC
		placa foradada	PFD
		punyal	PNY
		sarcòfag	SAR

2. FORMA

pedra tallada no retocada ascla	ASC
pedra tallada no retocada fulla	FLL
pedra tallada no retocada rebuig	REB
nucli fragmentat	FNU
nucli amb còrtex	NCO
nucli sense còrtex	NSC
pedra retocada perforador	PFD
pedra retocada gratador	GRA
pedra retocada rascadora	RAS
pedra retocada làmina de dors	LDO
pedra retocada làmina retocada	LRE
pedra retocada punta de dors	PDO
pedra retocada punta (retoc simple)	PUN
pedra retocada geomètric	GEO
pedra retocada denticulat	DNT
pedra retocada truncadura	TRU
pedra retocada punta de fletxa	PFL
pedra retocada osca	OSC
pedra polida cisell	CIS
pedra polida destrial	DTA
allisador	ALS
àncora	ANC

MATERIALS CONSTRUCCIÓ

1. CLASSIFICACIÓ

50000	alabastre
50001	arenisca
50002	elements ceràmics
50003	estuc/arrebossat
50004	fusta
50005	ímbrex
50006	indeterminat
50007	maó
50008	marbre
50009	morter
50010	mosaic
50011	tessel·les
50012	opus signinum
50013	pintura/estuc pintat
50014	rajoles
50015	tegula
50016	tegula “mammata”
50017	tegula de suports
50018	terracotes
50019	tovots/tapial
50020	cornisa
50021	columna
50022	capitell
50023	carreu
50024	antefix
50025	canonada
50026	gàrgola
50027	tubuli
50028	teula vidrada
50029	teula
50030	rajola blanca i blava (XVI)
50031	rajola blanca i blava moderna (XVII-XVIII)
50032	rajola policroma (XVIII- XIX)
50033	rajola policroma anterior (XVIII)
50034	rajola blanca i blava anterior (XVIII)
50035	canaló
50036	motllura
50037	rajola vidrada
50038	totxana

MATÈRIA ORGÀNICA

1. CLASSIFICACIÓ

60000	matèria orgànica general
60001	os
60002	ivori
60003	closca
60004	fusta treballada
60005	teixit
60006	cuïro
60007	vegetals
60008	paper
60050	restes antropològiques
60051	macrofauna
60052	microfauna
60053	fauna aquàtica
60054	malacofauna
60055	fusta no treballada
60056	carbó
60057	granes
60058	fauna terrestre no definida

2. FORMA

agulla	AGU
agulla de cap agulla o punxó	AGC
ampolla	AMP
anell	ANE
aplic	APL
artefacte d'os/petxina/ibori	OPI
artefacte no definit	AND
beiana	BEI
bossa	BSA
botó	BOT
braçalet	BRA
caixa	CXA
calçat	CÇA
cistell	CTL
cistelleria	CIS
corda	CDA
corn tallat	COT
cullera	CUL
cullereta tocador	CUT
dau	DAU
dena	DEN
dent decorada	DTD
dent perforada	DTP

diari	DIA
enformador	ENF
espàtula	EPT
falange decorada	FLD
figura antropomorfa	FAN
figura zoomorfa	FZM
fitxa de joc	FIJ
frontissa	FTS
fus	FUS
fusta frag. indet.	FFI
fusta construcció naval	FCN
fusta construcció	FCO
ganxet	GAN
mànc	MEC
marcador	MCD
penjant	PJA
petxina frag. polida	POP
pinta	PNT
polidor	PUL
punta fletxa	PFL
punxó	PNX
punyal	PNY
raspall	RAS
resquill apuntat	RQA
sabates	SAB
tapadora	TAP
teixit	TXI
ullal porc senglar tallat	UPS

3. TÈCNICA

matèria prima sense modificar	MPS
matèria prima en procés de fabricació	MPF
matèria prima modificada	MPM

MOSTRES PER A ANÀLISIS

70000	terra
70001	morter
70002	pedra
70003	metall
70004	carbó (anàlisi antracològica)
70005	pol·len
70006	granes
70007	llavors
70008	carbó (C14)

SONDEIG	UE	NÚMERO DIFERENCIAL	QUANTITAT FRAGMENT	PRODUCCIÓ	DEFINICIÓ FRAGMENT	NOM DE LA FORMA	TIPOLOGIA ESTABLERTA		TÈCNICA	PASTA	DECORACIÓ		ACABATS		CRONOLOGIA	OBSERVACIONS
							NOM TIPOLOGIA	TIPUS			INT	EXT	INT	EXT		
1	102		2	50009											mostra de morter	
1	103		4	50009											mostra de morter	
2	204	1	1	14002	FO	alfàbia	Barcelona V		TO	AO					13,5cm de diàmetre, esquitxos de vidrat verd interior	
2	204	1	4	14002	SF	alfàbia	Barcelona V		TO	AO					mateixa peça	
2	204	2	1	14002	VO	alfàbia	Barcelona V		TO	AO						
2	204	2	1	14002	FO	alfàbia	Barcelona V		TO	AO	PI		VI		mateixa peça, regalims de vidrat verd a l'exterior, restes de pintura vermella a la zona propera al coll	
2	204	2	26	14002	SF	alfàbia	Barcelona V		TO	AO			VI		Mateixa peça, dos fragments no siglats, regalims de vidrat verd	
2	204	3	1	14002	PS	alfàbia	Barcelona V		TO	AO					perfil sencer amb la vora incompleta, 17cm de diàmetre, restes de pintura vermella i negre	
2	204	4	1	14002	FO	alfàbia	Barcelona V		TO	AO					peça pràcticament sencera, només li falta la vora	
2	204	5	3	14003	VO	cànter		II b	TO	AO	AC		VI		Mateixa peça, vora de perfil triangular, sencera (12/16cm diàmetre), nansa, nansa escapsada, broc sense vora, llavi i nanses acanalats, final de la nansa: tres cercles en baix relleu; vidrat verd no uniforme, interior amb regalim de vidrat verd	
2	204	5	1	14003	FO	cànter		II b	TO	AO			VI	VI	Mateixa peça, interior melat, exterior verd però no uniforme; 17cm diàmetre	
2	204	5	18	14003	SF	cànter		II b	TO	AO					mateixa peça, 1 remuntat, la resta en bossa (sense siglar)	

SONDEIG	UE	NÚMERO DIFERENCIAL	QUANTITAT FRAGMENT	PRODUCCIÓ	DEFINICIÓ FRAGMENT	NOM DE LA FORMA	TIPOLOGIA ESTABLERTA		TÈCNICA	PASTA	DECORACIÓ		ACABATS		CRONOLOGIA	OBSERVACIONS
							NOM TIPOLOGIA	TIPUS			INT	EXT	INT	EXT		
2	204	6	1	14002	VO	alfàbia	Barcelona IV		TO	AO					10/13,5cm de diàmetre, vora, coll i arrancament d'una nansa, coloració beix-grisosa, exterior ennegrit, sembla afectat per la cocció, segell circular indeterminat	
2	204	6	1	14002	NA	alfàbia	Barcelona IV		TO	AO	AC				mateixa peça	
2	204	6	2	14002	AN	alfàbia	Barcelona IV		TO	AO					mateixa peça	
2	204	6	26	14002	SF	alfàbia	Barcelona IV		TO	AO					mateixa peça, un fragment amb part del segell	
2	204	7	2	14002	VO	alfàbia	Barcelona V		TO	AO			VI		11/13,5cm diàmetre, mateixa peça, regalims de vidrat verd a l'exterior	
2	204	7	14	14002	SF	alfàbia	Barcelona V		TO	AO			VI		mateixa peça, regalims de vidrat verd a l'exterior	
2	204	8	3	14005	VO	GER		III	TO	AR					mateixa peça, 7,5/9cm de diàmetre, enganxa tota, cos globular	
2	204	8	9	14005	FO	GER		III	TO	AR					mateixa peça, 17cm de diàmetre	
2	204	8	3	14005	NA	GER		III	TO	AR					mateixa peça	
2	204	8	3	14005	BR	GER		III	TO	AR					mateixa peça, arrancament del broc	
2	204	8	12	14005	SF	GER		III	TO	AR					mateixa peça,	
2	204	9	6	14002	VO	alfàbia	Barcelona V		TO	AO					mateixa peça	
2	204	9	42	14002	SF	alfàbia	Barcelona V		TO	AO					mateixa peça, regalims de vidrat verd a l'exterior	
2	204	10	4	14002	VO	GER		I c	TO	AO					mateixa peça, vidrat verd? Malmès, 18cm diàmetre	
2	204	10	6	14002	SF	GER		I c	TO	AO					mateixa peça	
2	204	11	2	14002	VO	GER		I c	TO	AO			VI		17cm de diàmetre, restes malmeses de vidrat intern verd	
2	204		2	14002	FO	alfàbia			TO	AO					mateixa peça	
2	204		11	14002	SF	alfàbia			TO	AO					mateixa peça	
2	204		10	14002	SF	alfàbia			TO	AO					mateixa peça, probablement número 9	

ANNEX LÀMINES DELS MATERIALS

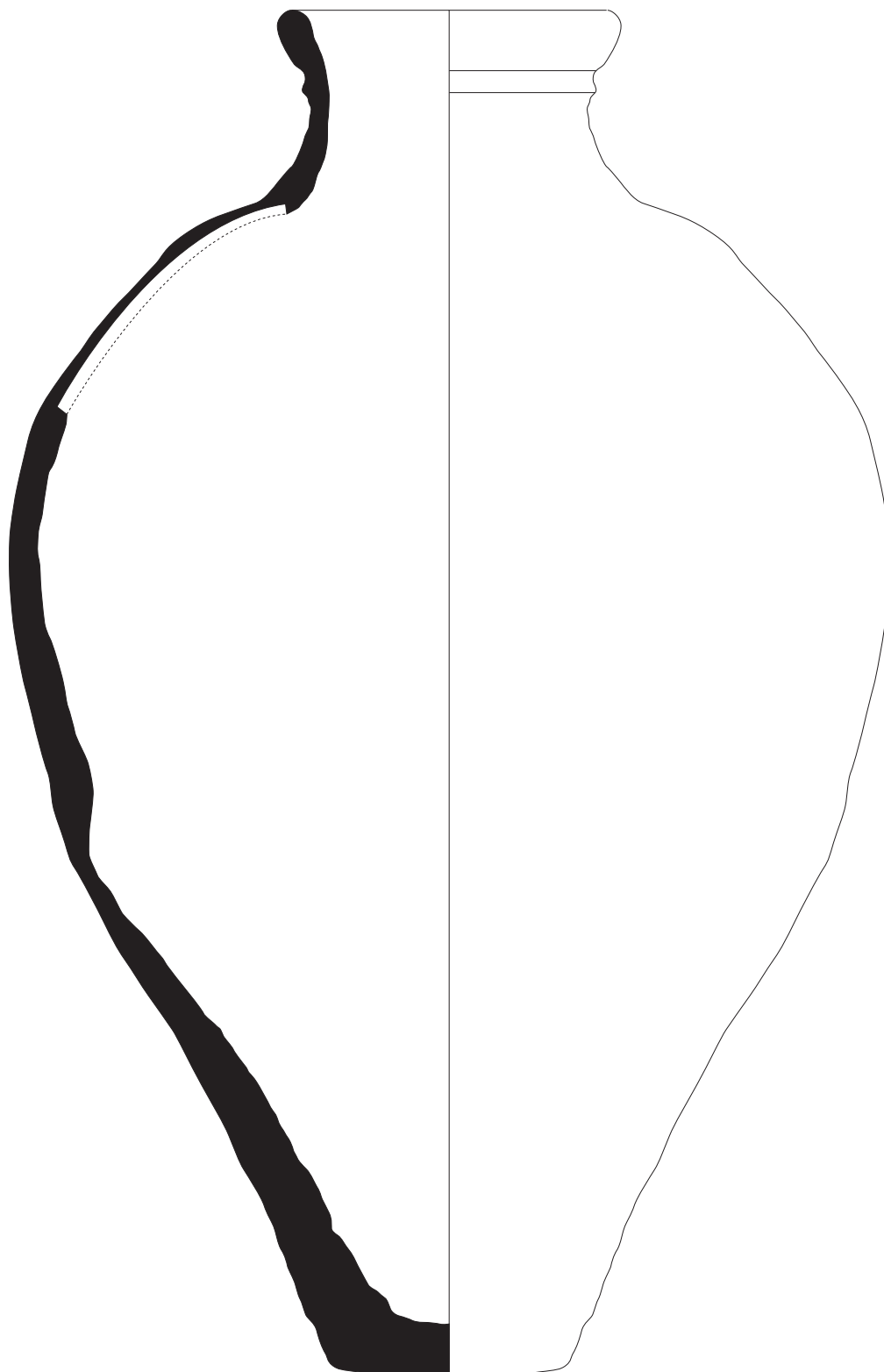

0 5 cm
[Scale bar]

003/13 204-2

Fig. 1

BASÍLICA DELS SANTS MÀRTIRS JUST I PASTOR.
(Barcelona, Barcelonès)
CODI 003/13.

DIRECCIÓ ARQUEOLÒGICA:
Irene Gibrat.
DIBUIX:
Ignasi Camps.

LÀMINA
Nº1

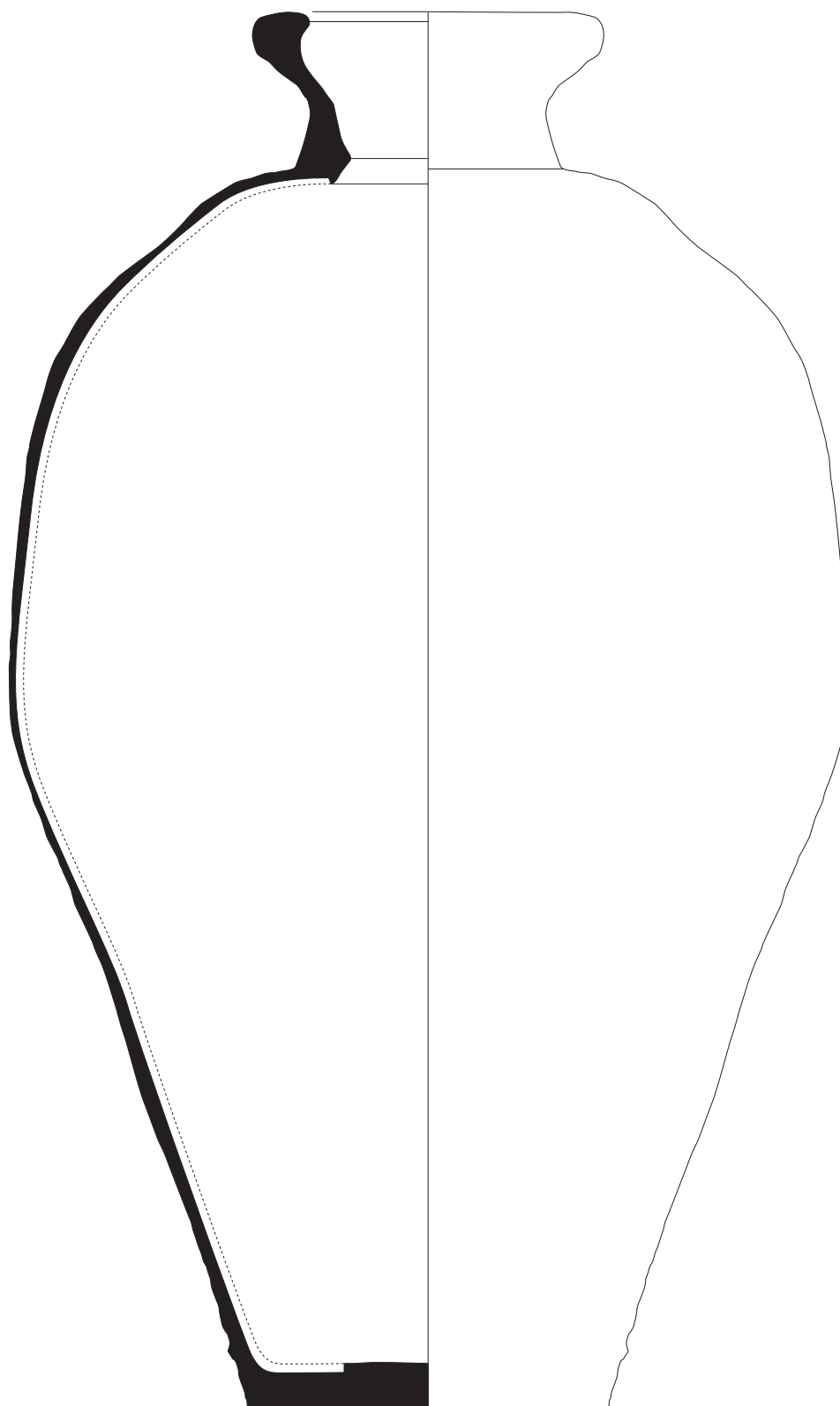

0 5 cm
■ ■ ■ ■ ■

003/13 204-3

Fig. 2

BASÍLICA DELS SANTS MÀRTIRS JUST I PASTOR.
(Barcelona, Barcelonès)
CODI 003/13.

DIRECCIÓ ARQUEOLÒGICA:
Irene Gibrat.
DIBUIX:
Ignasi Camps.

LÀMINA
Nº2

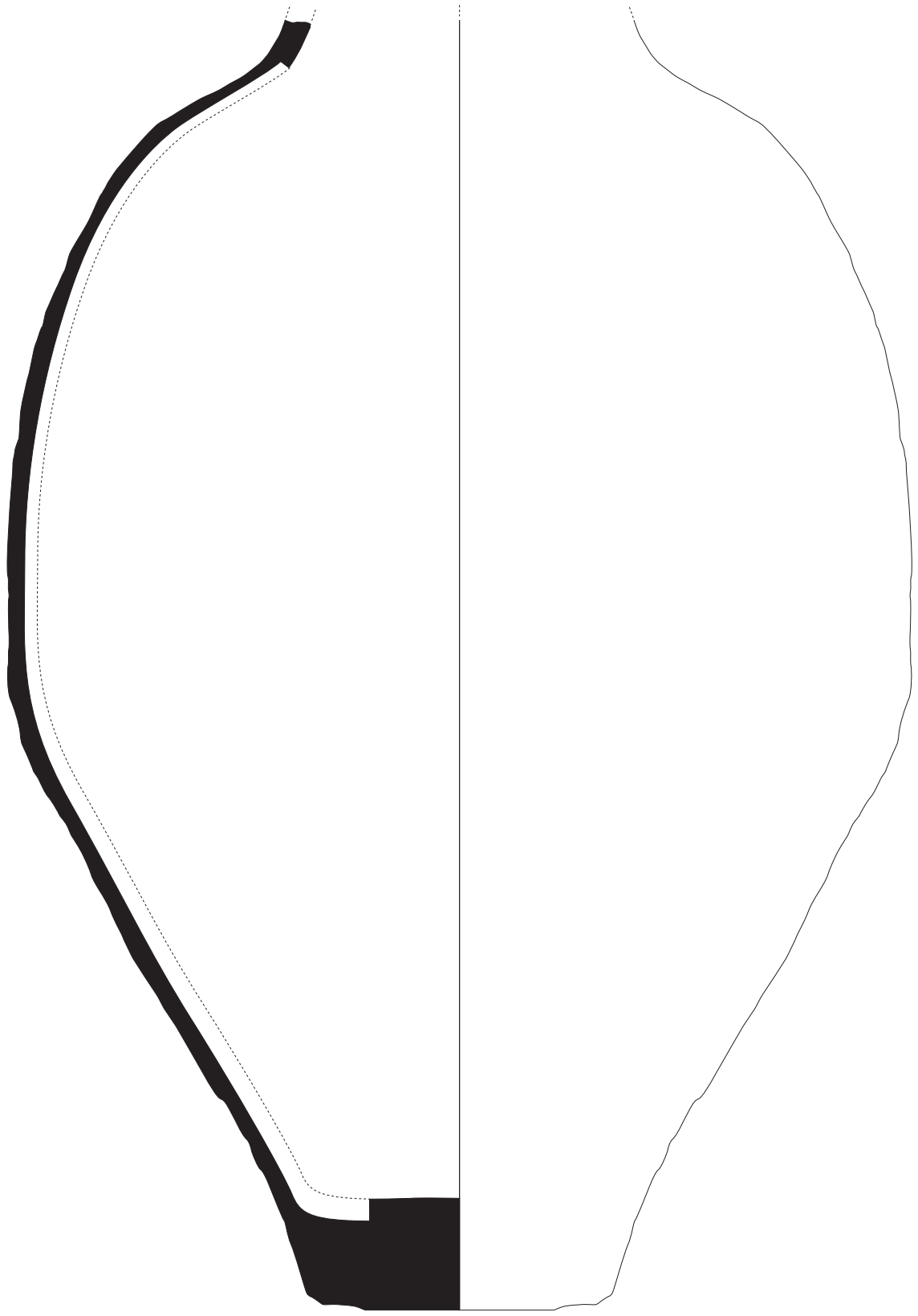

0 5 cm
[Scale bar]

003/13 204-4

Fig. 3

BASÍLICA DELS SANTS MÀRTIRS JUST I PASTOR.
(Barcelona, Barcelonès)
CODI 003/13.

DIRECCIÓ ARQUEOLÒGICA:
Irene Gibrat.
DIBUIX:
Ignasi Camps.

LÀMINA
Nº3

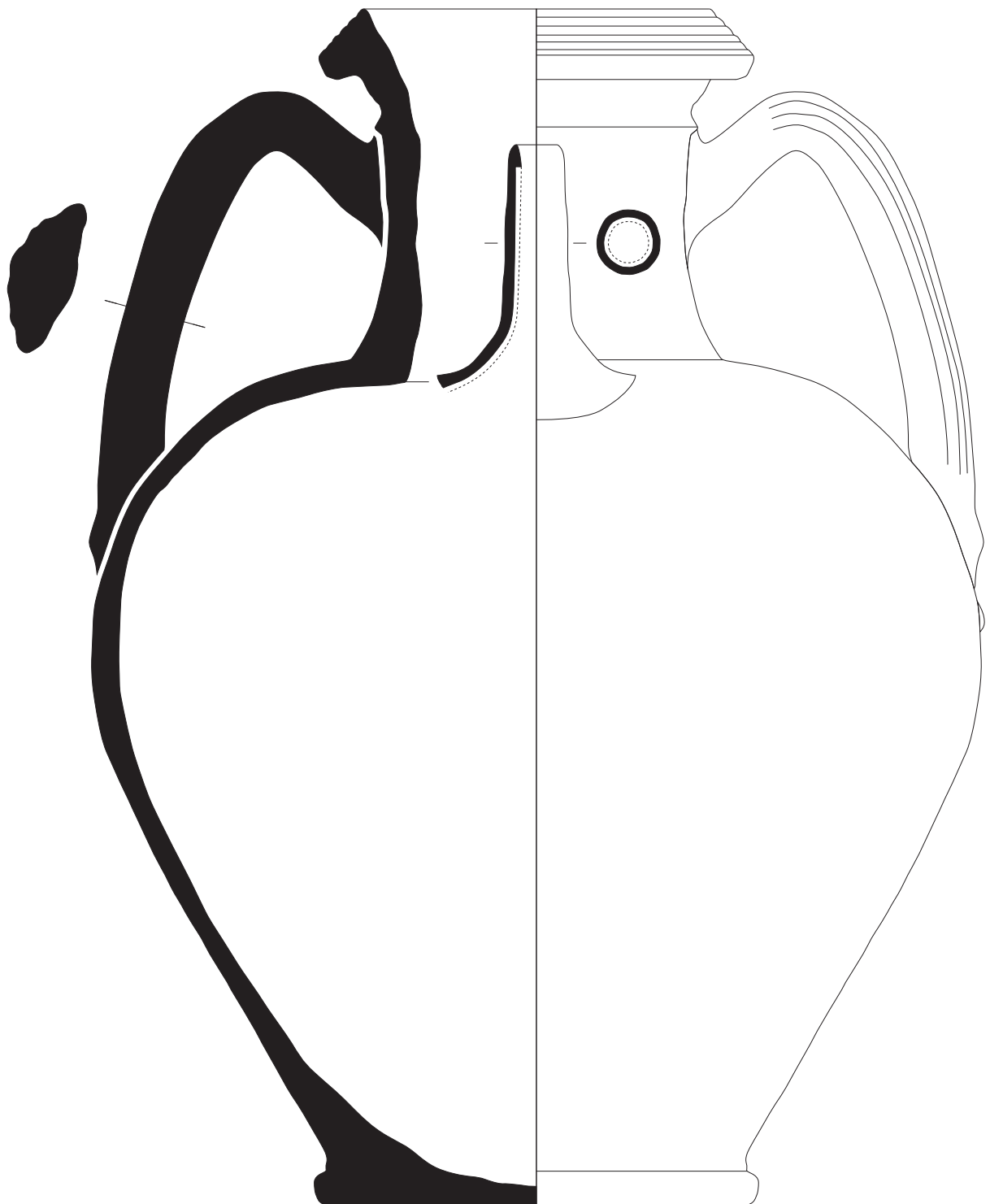

0 5 cm

003/13 204-05

Fig. 4

BASÍLICA DELS SANTS MÀRTIRS JUST I PASTOR.
(Barcelona, Barcelonès)
CODI 003/13.

DIRECCIÓ ARQUEOLÒGICA:
Irene Gibrat.
DIBUIX:
Ignasi Camps.

LÀMINA
Nº4

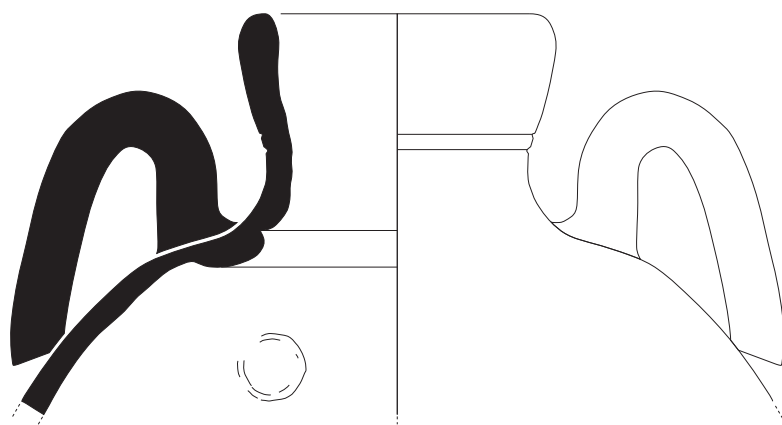

0 5 cm



003/13 204-6

Fig. 5

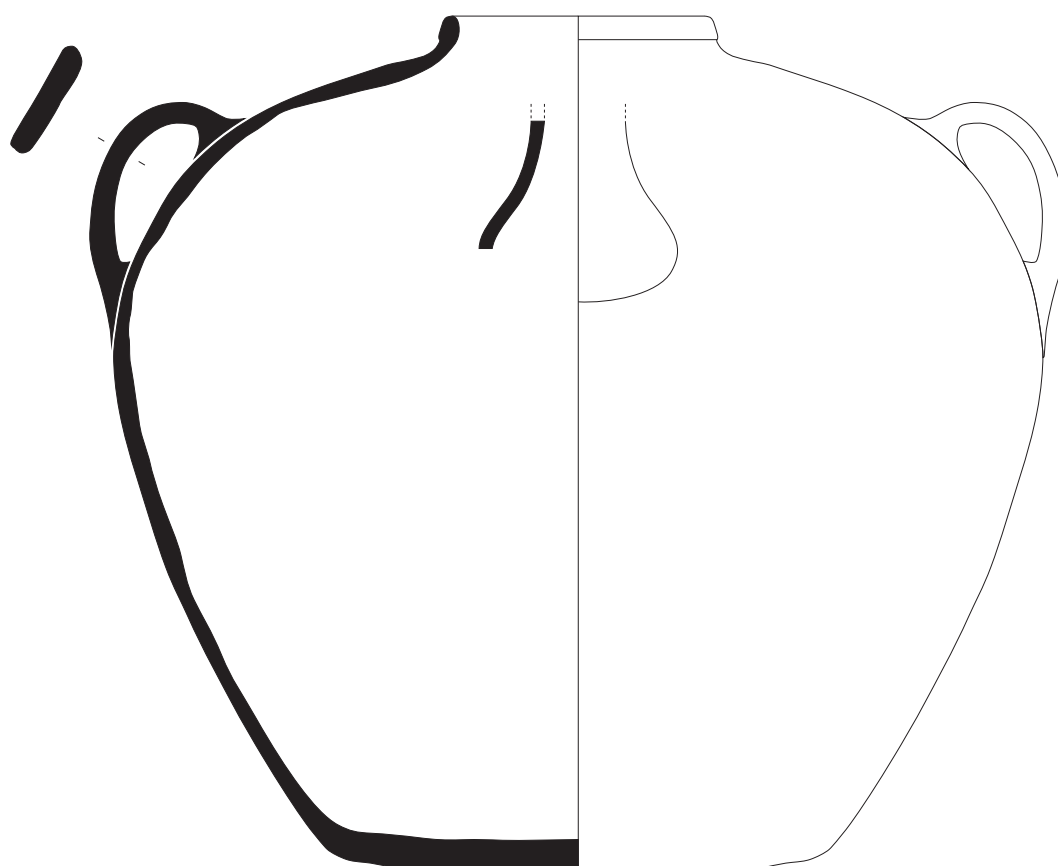

0 5 cm



003/13 204-8

Fig. 6

BASÍLICA DELS SANTS MÀRTIRS JUST I PASTOR.
 (Barcelona, Barcelonès)
 CODI 003/13.

DIRECCIÓ ARQUEOLÒGICA:
 Irene Gibrat.
 DIBUIX:
 Ignasi Camps.

LÀMINA
 N°5

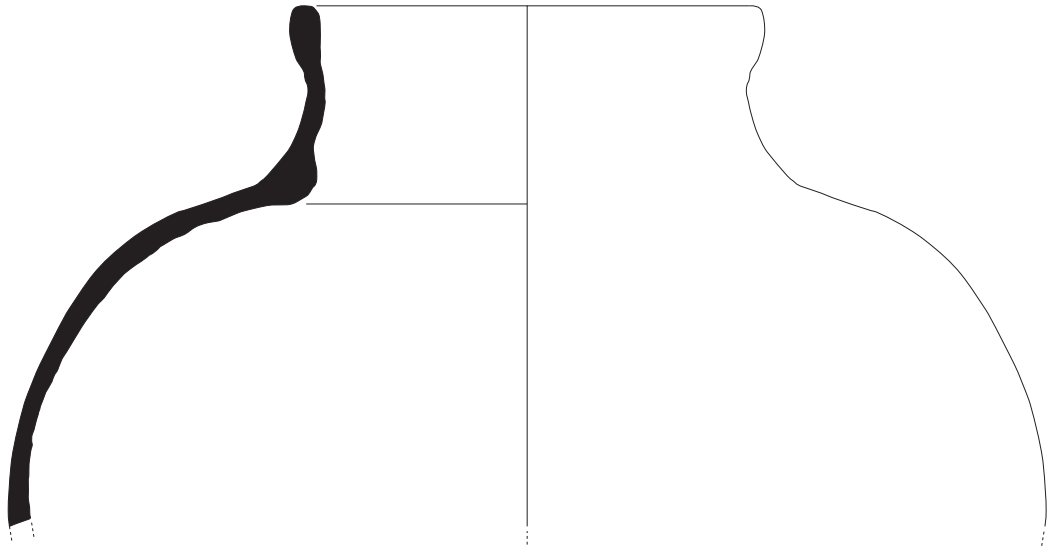

003/13 204-9

Fig. 7

0 5 cm

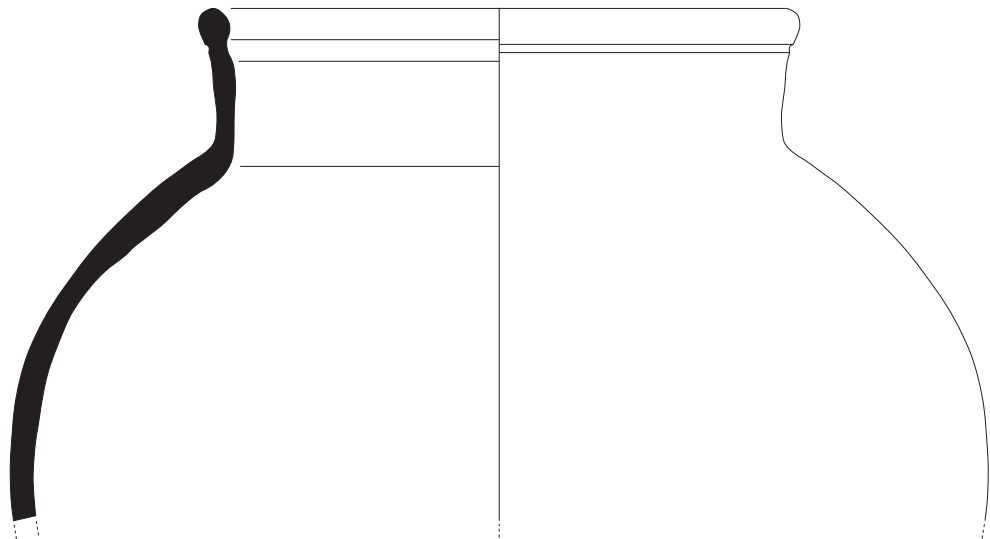

003/13 204-10

Fig. 8

0 5 cm



BASÍLICA DELS SANTS MÀRTIRS JUST I PASTOR.
(Barcelona, Barcelonès)
CODI 003/13.

DIRECCIÓ ARQUEOLÒGICA:
Irene Gibrat.
DIBUIX:
Ignasi Camps.

LÀMINA
Nº6

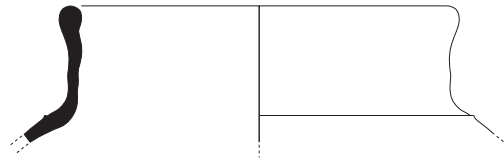

003/13 204-11

Fig. 9

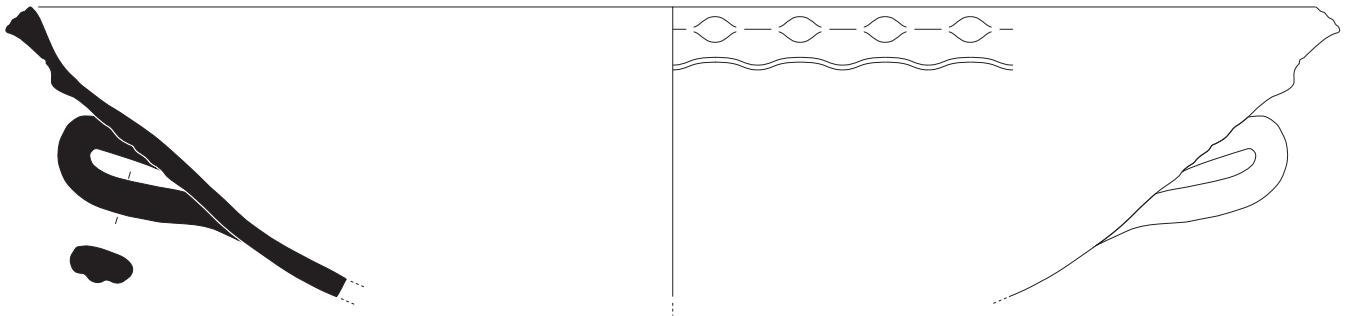

003/13 502-1

Fig. 10

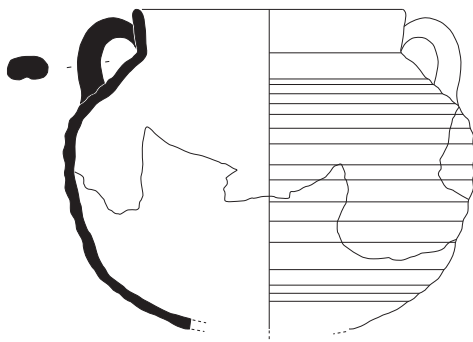

003/13-713-1

Fig. 11

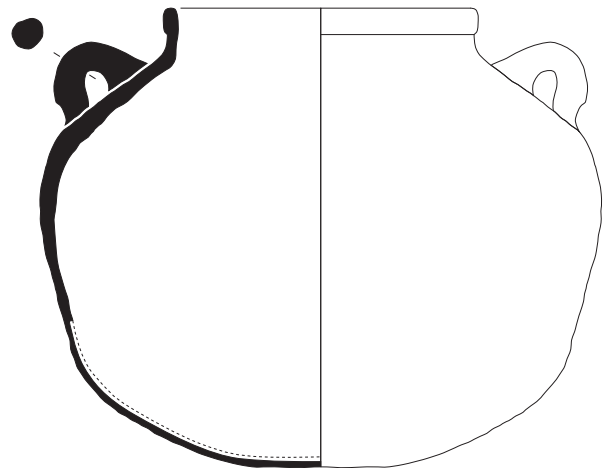

003/13 717-2

Fig. 12

0 5 cm



BASÍLICA DELS SANTS MÀRTIRS JUST I PASTOR.
(Barcelona, Barcelonès)
CODI 003/13.

DIRECCIÓ ARQUEOLÒGICA:
Irene Gibrat.
DIBUIX:
Ignasi Camps.

LÀMINA
Nº7

ANNEX PLANIMETRIA

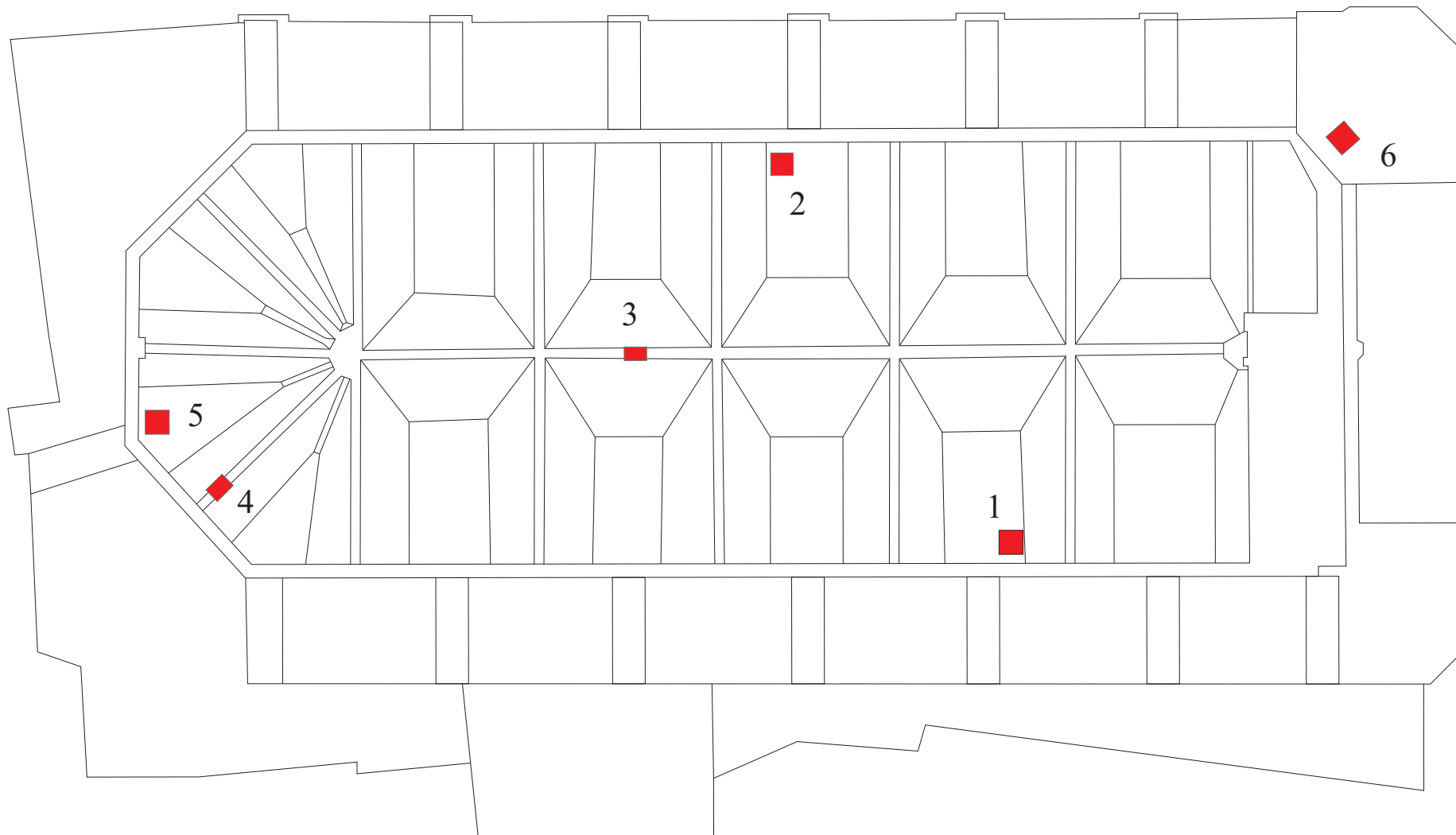

BASÍLICA DELS SANTS MÀRTIRS JUST I PASTOR DE BARCELONA.
(Barcelona, Barcelonès)
CODI: 003/13.
Planta general.

DIRECCIÓ ARQUEOLÒGICA:
Irene Gibrat.

PLANIMETRIA I DIGITALITZACIÓ: Ignasi Camps.
BASE PLANIMÈTRICA: Joan Figuerola

PLÀNOL N°2

Febrer 2013

Escala 1:200

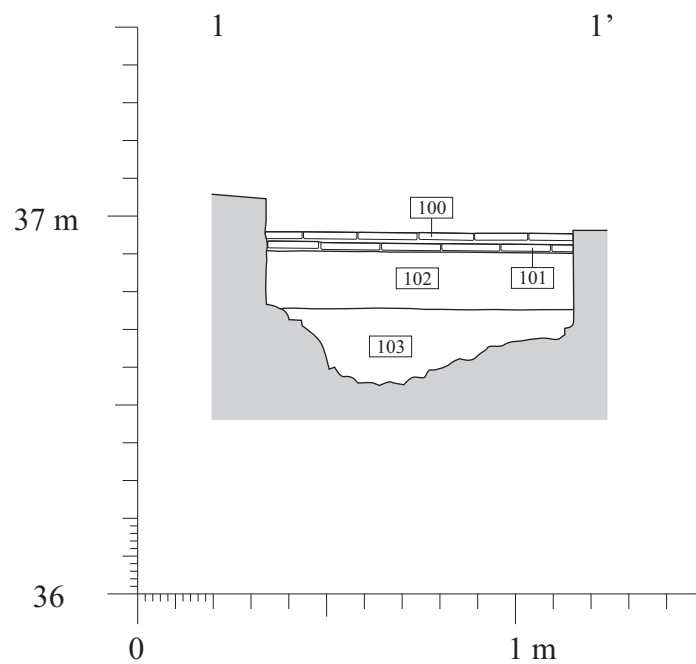
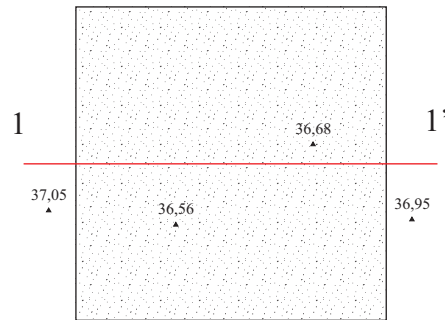

BASÍLICA DELS SANTS MÀRTIRS JUST I PASTOR DE BARCELONA.
(Barcelona, Barcelonès)
CODI: 003/13.
Planta i secció del sondeig 1.

DIRECCIÓ ARQUEOLÒGICA:
Irene Gibrat.
PLANIMETRIA I DIGITALITZACIÓ:
Ignasi Camps.
BASE PLANIMÈTRICA:
Joan Figuerola

PLÀNOL N°3
Febrer 2013
Escala 1:20

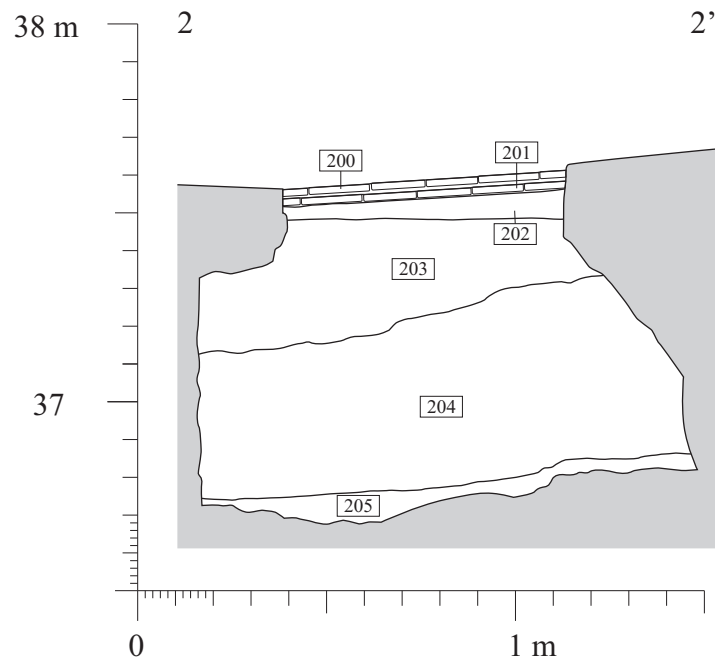
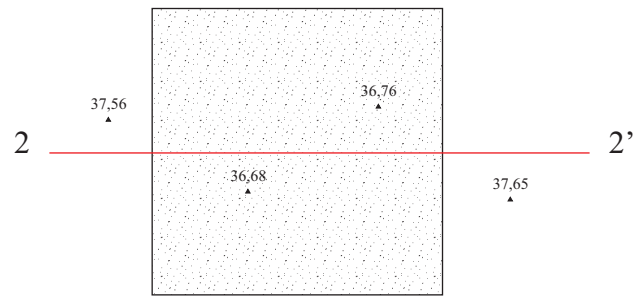

BASÍLICA DELS SANTS MÀRTIRS JUST I PASTOR DE BARCELONA.
(Barcelona, Barcelonès)
CODI: 003/13.
Planta i secció del sondeig 2.

DIRECCIÓ ARQUEOLÒGICA:
Irene Gibrat.
PLANIMETRIA I DIGITALITZACIÓ:
Ignasi Camps.
BASE PLANIMÈTRICA:
Joan Figuerola

PLÀNOL N°4
Febrer 2013
Escala 1:20

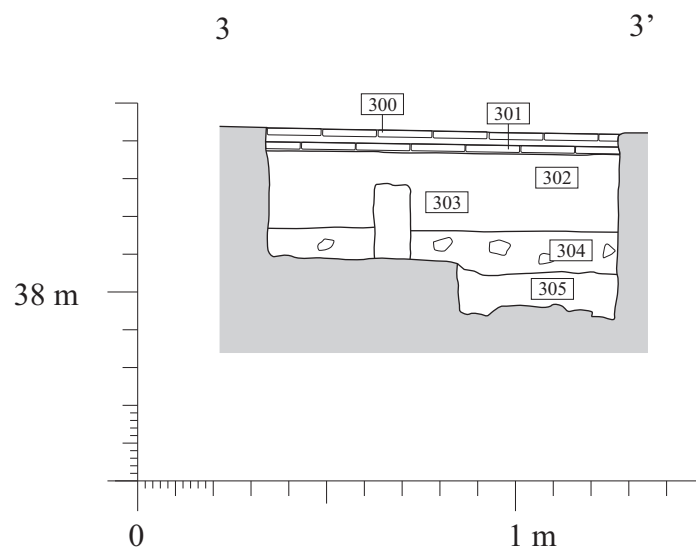
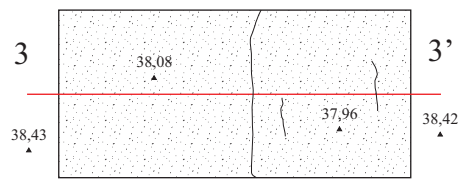

BASÍLICA DELS SANTS MÀRTIRS JUST I PASTOR DE BARCELONA.
(Barcelona, Barcelonès)
CODI: 003/13.
Planta i secció del sondeig 3.

DIRECCIÓ ARQUEOLÒGICA:
Irene Gibrat.
PLANIMETRIA I DIGITALITZACIÓ:
Ignasi Camps.
BASE PLANIMÈTRICA:
Joan Figuerola

PLÀNOL Nº5
Febrer 2013
Escala 1:20

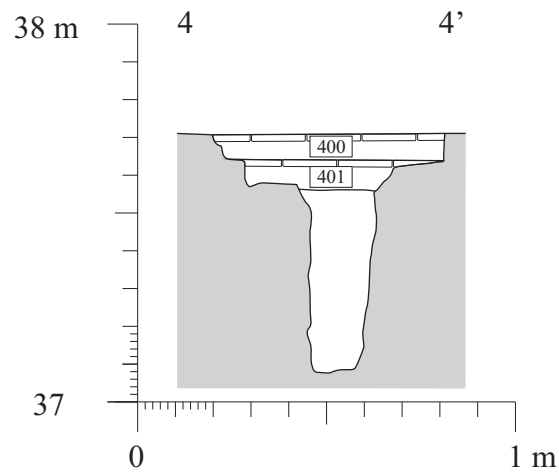
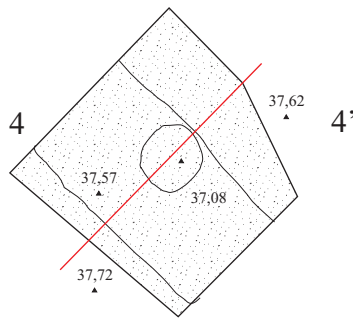

BASÍLICA DELS SANTS MÀRTIRS JUST I PASTOR DE BARCELONA.
(Barcelona, Barcelonès)
CODI: 003/13.
Planta i secció del sondeig 4.

DIRECCIÓ ARQUEOLÒGICA:
Irene Gibrat.
PLANIMETRIA I DIGITALITZACIÓ:
Ignasi Camps.
BASE PLANIMÈTRICA:
Joan Figuerola

PLÀNOL N°6
Febrer 2013
Escala 1:20

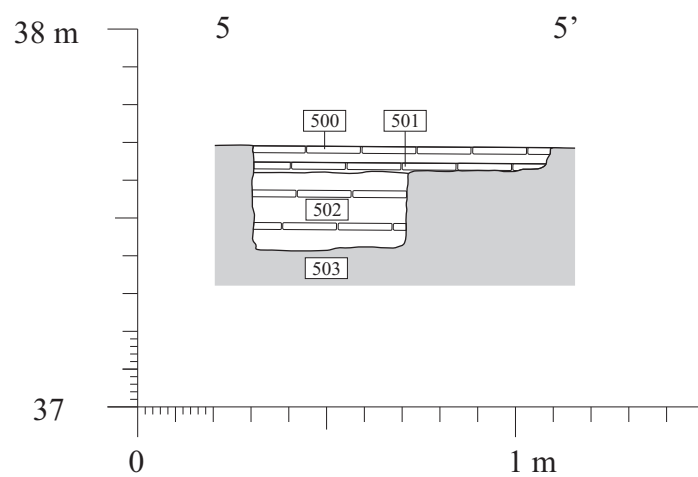
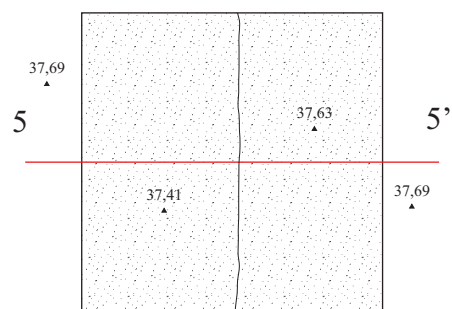

BASÍLICA DELS SANTS MÀRTIRS JUST I PASTOR DE BARCELONA.
(Barcelona, Barcelonès)
CODI: 003/13.
Planta i secció del sondeig 5.

DIRECCIÓ ARQUEOLÒGICA:
Irene Gibrat.
PLANIMETRIA I DIGITALITZACIÓ:
Ignasi Camps.
BASE PLANIMÈTRICA:
Joan Figuerola

PLÀNOL N°7
Febrer 2013
Escala 1:20

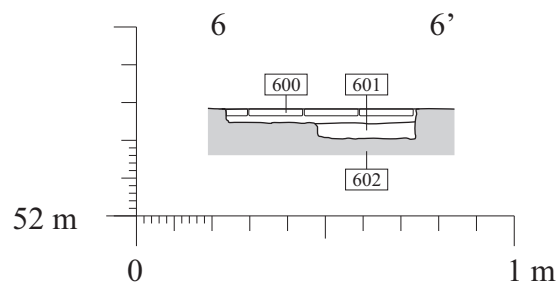
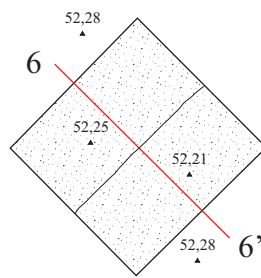

BASÍLICA DELS SANTS MÀRTIRS JUST I PASTOR DE BARCELONA.
(Barcelona, Barcelonès)
CODI: 003/13.
Planta i secció del sondeig 6.

DIRECCIÓ ARQUEOLÒGICA:
Irene Gibrat.
PLANIMETRIA I DIGITALITZACIÓ:
Ignasi Camps.
BASE PLANIMÈTRICA:
Joan Figuerola

PLÀNOL N°8
Febrer 2013
Escala 1:20